

INDICE

- LAMINA 1: INDICE, UBICACION Y LOCALIZACION
- LAMINA 2: ESTADO ACTUAL, PLANTAS ARQUITECTONICAS
- LAMINA 3: ESTADO ACTUAL, FACHADAS
- LAMINA 4: ESTADO ACTUAL, CORTES FACHADA
- LAMINA 5: ESTADO ACTUAL, CORTES
- LAMINA 6: ESTADO ACTUAL, CORTES
- LAMINA 7: PROPUESTA DE RESTAURACION, PLANTAS
- LAMINA 8: PROPUESTA DE RESTAURACION, FACHADAS
- LAMINA 9: PROPUESTA DE RESTAURACION, CORTES FACHADA
- LAMINA 10: ESTRUCTURA METALICA
- LAMINA 11: DETALLE DE PUERTAS Y VENTANAS
- LAMINA 12: PLANTA DE MOSAICOS PRIMER NIVEL
- LAMINA 13: PLANTA DE MOSAICOS SEGUNDO NIVEL
- LAMINA 14: INSTALACIONES ELECTRICAS
- LAMINA 15: INSTALACIONES SANITARIAS

APROBACION COMISION REVISORA DE PERMISOS DE CONSTRUCCION

PROYECTO
RESTAURACION CAPITANIA DE PUNTARENAS

PROPIETARIO
GOBIERNO DE COSTA RICA

PROVINCIA PUNTARENAS	CANTON PUNTARENAS	DISTRITO CENTRO
-------------------------	----------------------	--------------------

CONSTRUCCION
ARQUECO

ARQUITECTO **MARIO AZOFEIFA CAMACHO**

DEBIDO **S. CAMPOS**

PROFESIONAL RESPONSABLE

NOMBRE **MARIO AZOFEIFA CAMACHO**

FIRMA _____ N. REG. **A-2774**

PROFESIONAL RESPONSABLE

DIRECCION TECNICA

NOMBRE **MARIO AZOFEIFA CAMACHO**

FIRMA _____ N. REG. **A-2774**

INFORMACION REGISTRO PUBLICO

PROPIETARIO **GOBIERNO DE COSTA RICA**

N. CATASTRO **20-28882340**

STAS _____

CONTENIDO

INDICE

ESCALA	FECHA	LAMINA
--------	-------	--------

	AGOSTO / 2022	1/15
--	---------------	------

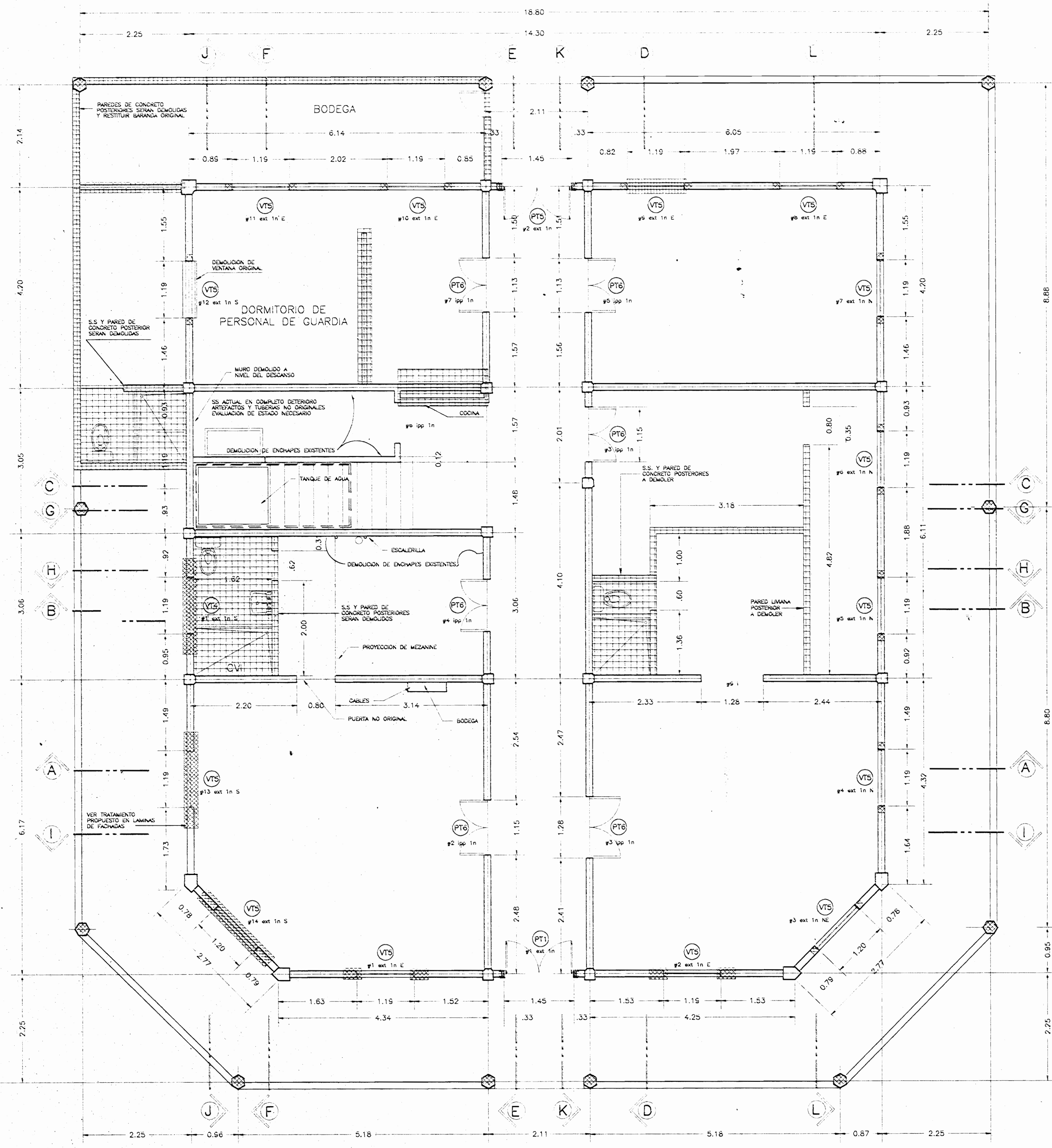

ESTADO ACTUAL PLANTA ARQUITECTONICA PRIMER PISO ESC. 1 : 50

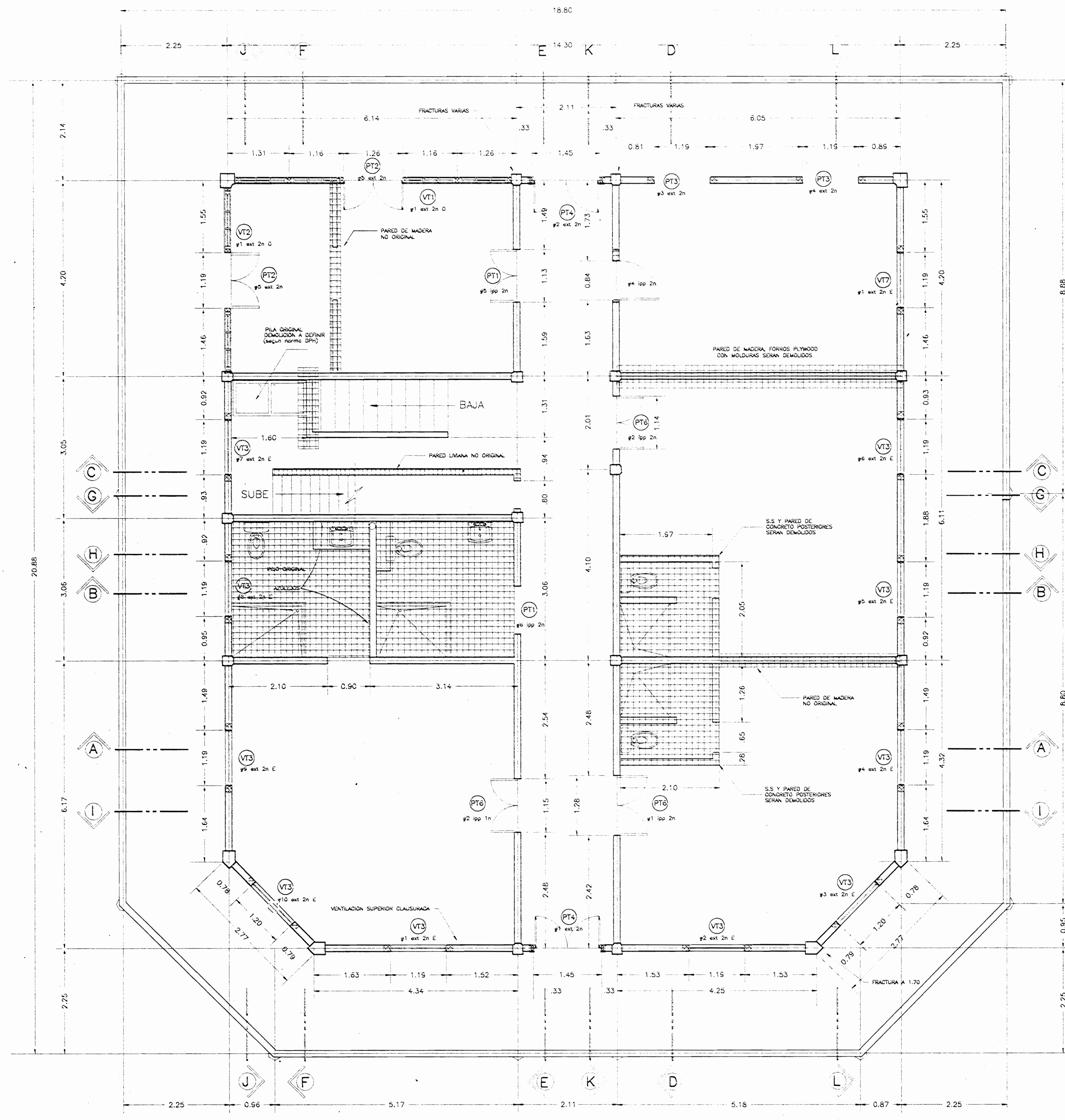

ESTADO ACTUAL PLANTA ARQUITECTONICA SEGUNDO NIVEL ESC. 1 : 50

EN TODA OBRA DE RESTAURACION ES OBLIGATORIA LA PROSPECCION FISICA SERVICIO Y LA OPINION DEL INSPECTOR ESPECIALISTA

SIMBOLOGIA DESCRIPTIVA

ALTERACIONES INDUCIDAS (PRODUCIDAS POR LA INTERVENCIÓN HUMANA)		DEMOLICIONES DE CONSTRUCCIÓN ORIGINAL	
	CONSTRUCCIÓN ORIGINAL		AUSENCIA DE ELEMENTOS ORIGINALES POR DEMOLICION, DETERIORO, Y/O VANDALISMO
	VALORACION		M= MARQUETERIA DE PUERTAS Y VENTANAS
	SV= SIN VALOR ARQUITECTONICO PATRIMONIAL		E= INTERRUPTORES, PLAFONES, TUBERIA ORIGINAL
	CV= CON ALGUN VALOR:		(A) ARQUITECTONICO
			(E) ESTRUCTURAL
			(I) DE SERVICIO
			MECANICO
			SANITARIO
			ELECTRICO
			PLUVIAL
			QV= AUSENCIA DE VIDRIO
			VQ= VIDRIO QUEBRADO
			VP= VIDRIO PINCHADO
			VS= VIDRIO ESCARCHADO
			VE= VIDRIO ESMERILADO
			VT= VIDRIO TRANSPARENTE

EL PRESENTE EDIFICIO ES UNA OBRA DECLARADA PATRIMONIO ARQUITECTONICO NACIONAL, COMO TAL, ESTA COMPUESTA POR UN CONJUNTO DE SISTEMAS Y ELEMENTOS QUE INDEPENDIEMENTE DE SU VALOR HISTORICO, DECLARADO POR LAS AUTORIDADES, POSEE CONDICIONES FISICAS, QUIMICAS, MECANICAS Y OTRAS, QUE DEBEN SER VALORADAS, CON MAYOR PROFUNDIDAD CIENTIFICA TECNICA Y METODOLOGICA DURANTE EL TRANCURSO DE LA RESTAURACION. LAS CONDICIONES DE CADA SISTEMA EN CONJUNTO Y DE CADA COMPONENTE EN PARTICULAR PRESENTAN ALTERACIONES EN SU MAYORIA PROVOCADA POR FALTA DE MANTENIMIENTO.

ALTERACIONES NO INDUCIDAS	INTERVENCIÓN
PERDIDA DE PROPIEDADES DE LOS MATERIALES OCASIONADAS POR SU RELACION CON EL MEDIO	
	PERDIDA TOTAL DE LAS PROPIEDADES FISICAS Y QUIMICAS DEL MATERIAL
	SE REQUIERE SUBSTITUCION COMPLETA DEL MATERIAL EN LA PROPORCION VALORADA DEL DANO, MEDIANTE PROSPECCION DIRIGIDA LA INSPECCION DETERMINARA LA MAGNITUD Y PROPORCION DE RESTAURO
	ALTERACION PARCIAL DEL ELEMENTO, PRESENTA POSIBILIDADES DE MANTENER LA CAPACIDAD Y PROPIEDADES DEL MATERIAL
	SE INTERENDRA MEDIANTE TRATAMIENTO FISICO Y QUIMICO DE RESTAURACION. LAS CARACTERISTICAS Y COMPOSICION DE LOS MISMOS SERAN SUPLIDAS POR LA INSPECCION ESPECIALIZADA
	ABULTAMIENTO EN PAREDES CON FRACTURAS, AGRIETAMIENTOS, DESPRENDIMIENTO PARCIAL DEL CONCRETO
	SE REQUIERE PROSPECCION FISICA DIRIGIDA POR UN ESPECIALISTA LA RESTAURACION O SUBSTITUCION DE LOS ELEMENTOS INTERNOS SE EVALUARAN EN OBRA, BAJO SUPERVISION DE PATRIMONIO DEL MCJ.D
	DEBERA DEMOLERSE TODO EL MATERIAL ALTERADO Y CON DANO LA RESTAURACION DE REPELLOS Y ACABADOS DEBERA REALIZARSE ANOTANDO EN BITACORA TODOS LOS ADITIVOS Y MATERIALES QUIMICOS UTILIZADOS

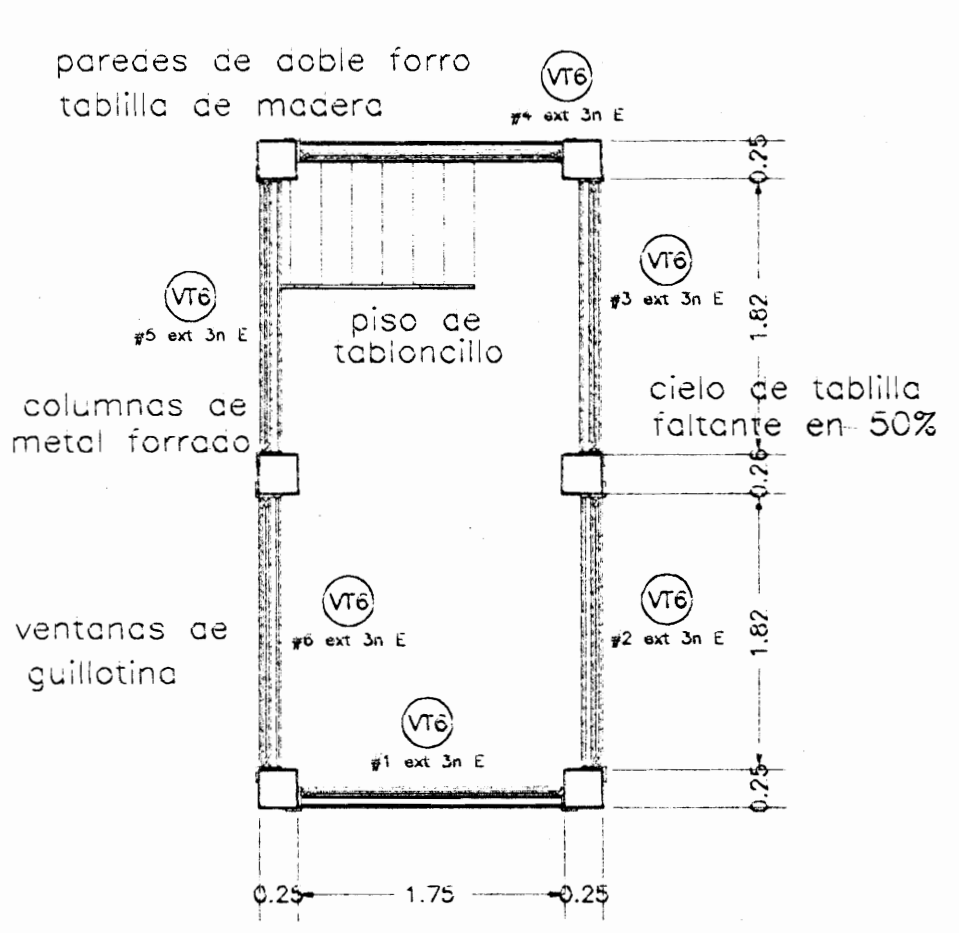

ESTADO ACTUAL MONITOR ESC. 1 : 50

APROBACION COMISION REVISORA DE PERMISOS DE CONSTRUCCION

PROYECTO
RESTAURACION CAPITANIA DE PUNTARENAS

PROPIETARIO
GOBIERNO DE COSTA RICA

PROVINCIA PUNTARENAS CANTON PUNTARENAS DISTRITO CENTRO

CONSTRUCTORES
ARQUECO INTERNACIONAL

ARQUITECTO **MARIO AZOFEFA CAMACHO**

DESEÑO **S. CAMPOS**

PROFESIONAL RESPONSABLE
NOMBRE **MARIO AZOFEFA CAMACHO**
FIRMA _____ N. REG. **A-2774**

PROFESIONAL RESPONSABLE DIRECCION TECNICA
NOMBRE **MARIO AZOFEFA CAMACHO**
FIRMA _____ N. REG. **A-2774**

INFORMACION REGISTRO PUBLICO
PROPIETARIO _____
N. CATASTRO _____
SITAS _____

CONTENIDO
ESTADO ACTUAL PLANTA ARQUITECTONICA, PRIMER Y SEGUNDO PISO MONITOR SIMBOLOGIA DESCRIPTIVA

ESCALA	FECHA	LAMINA
INDICADA	AGOSTO	2/15

VALORACION DE CUBIERTAS:
 EL MATERIAL UTILIZADO PARA CUBIERTAS DE TECHO ES DE LAMINAS DE ASBESTO-CEMENTO. PRESENTA ALTO GRADO DE RESQUEMADO CON FRACTURAS Y AGRIETAMIENTOS PRINCIPALMENTE EN TRASLAPES Y ORIFICIOS DE TORNILLERIA. LA RESISTENCIA AL IMPACTO ES BAJA Y PRESENTA HONGO Y CONTAMINACION BACTERIANA EN DEPOSITOS ORGANICOS.

SE PROPONE LA SUSTITUCION COMPLETA DE LA CUBIERTA CON MATERIAL METALICO PREFERIBLEMENTE ESMALTADO. EL TIPO DE CORRUGADO Y FORMA DE CANALES DEBERA SER EVALUADO EN OBRA SEGUN CRITERIO DE ESPECIALISTA.

UNA VEZ REMOVIDA LA CUBIERTA ACTUAL, DEBERA EVALUARSE EL ESTADO DE LAS PIEZAS DE MADERA DE CLAVADORES Y TABLERA DE SUELO, PARA SU DEBIDA SUSTITUCION.

ESTADO ACTUAL FACHADA PRINCIPAL ESC. 1 : 50

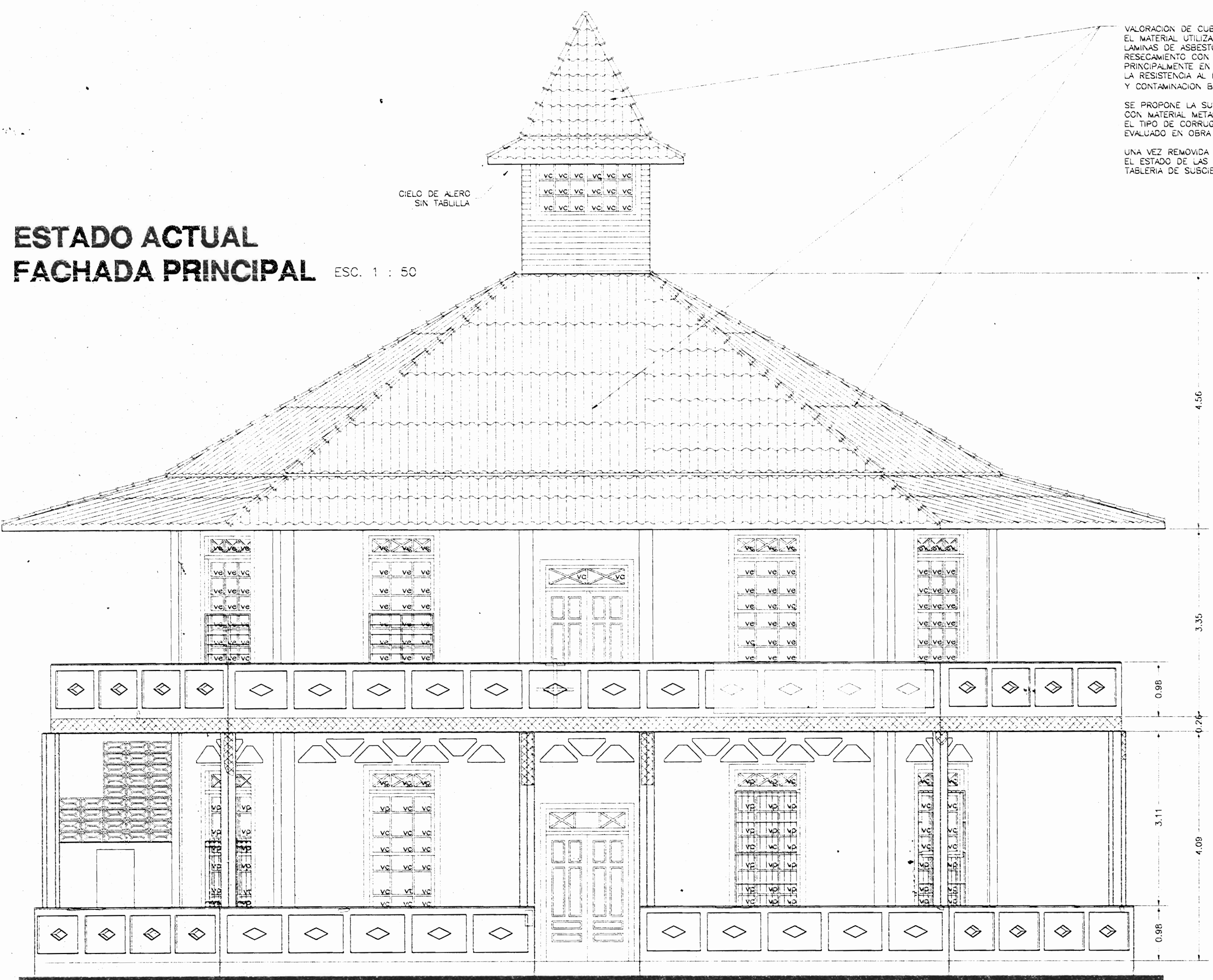

ESTADO ACTUAL FACHADA NORTE ESC. 1 : 50

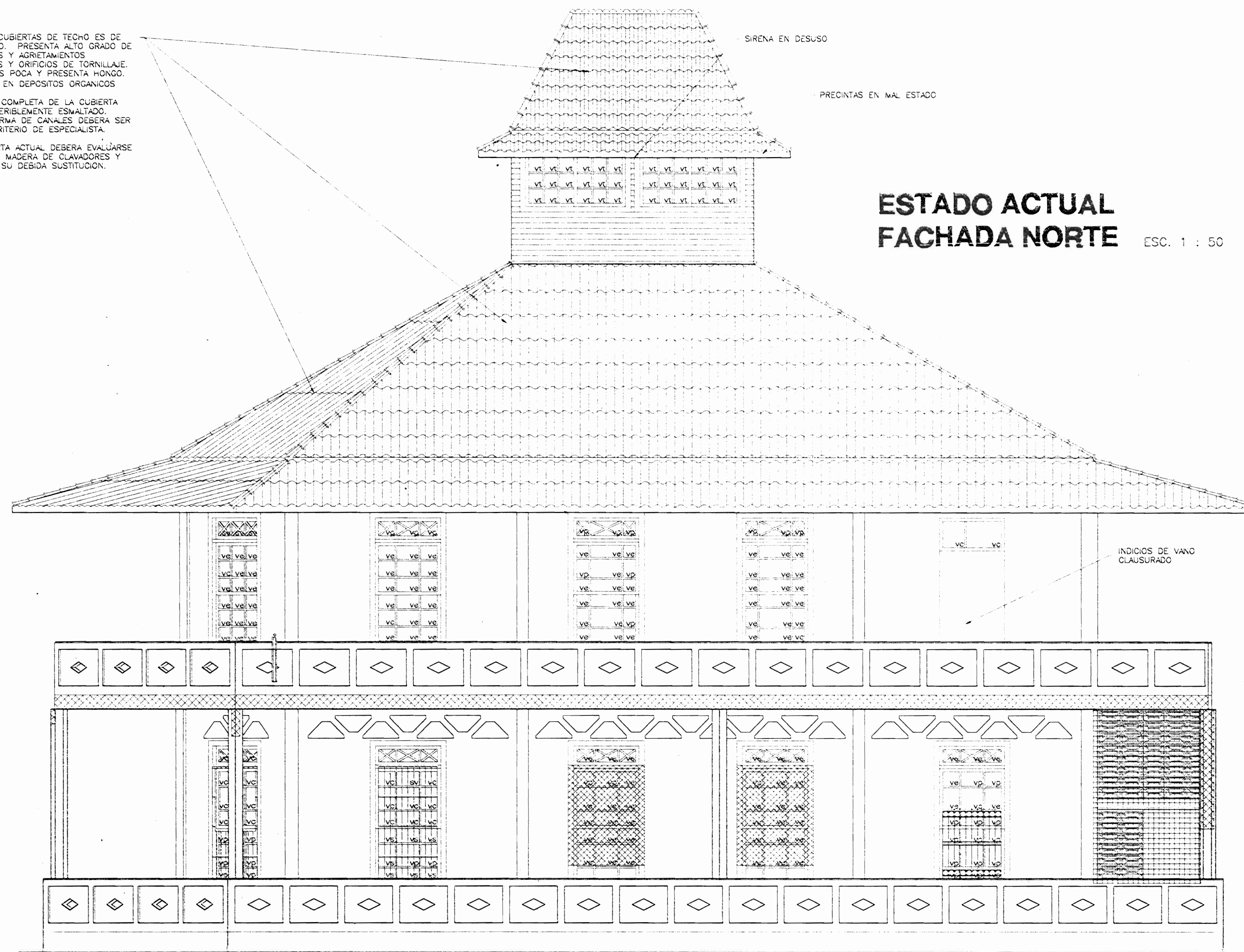

ESTADO ACTUAL FACHADA OESTE ESC. 1 : 50

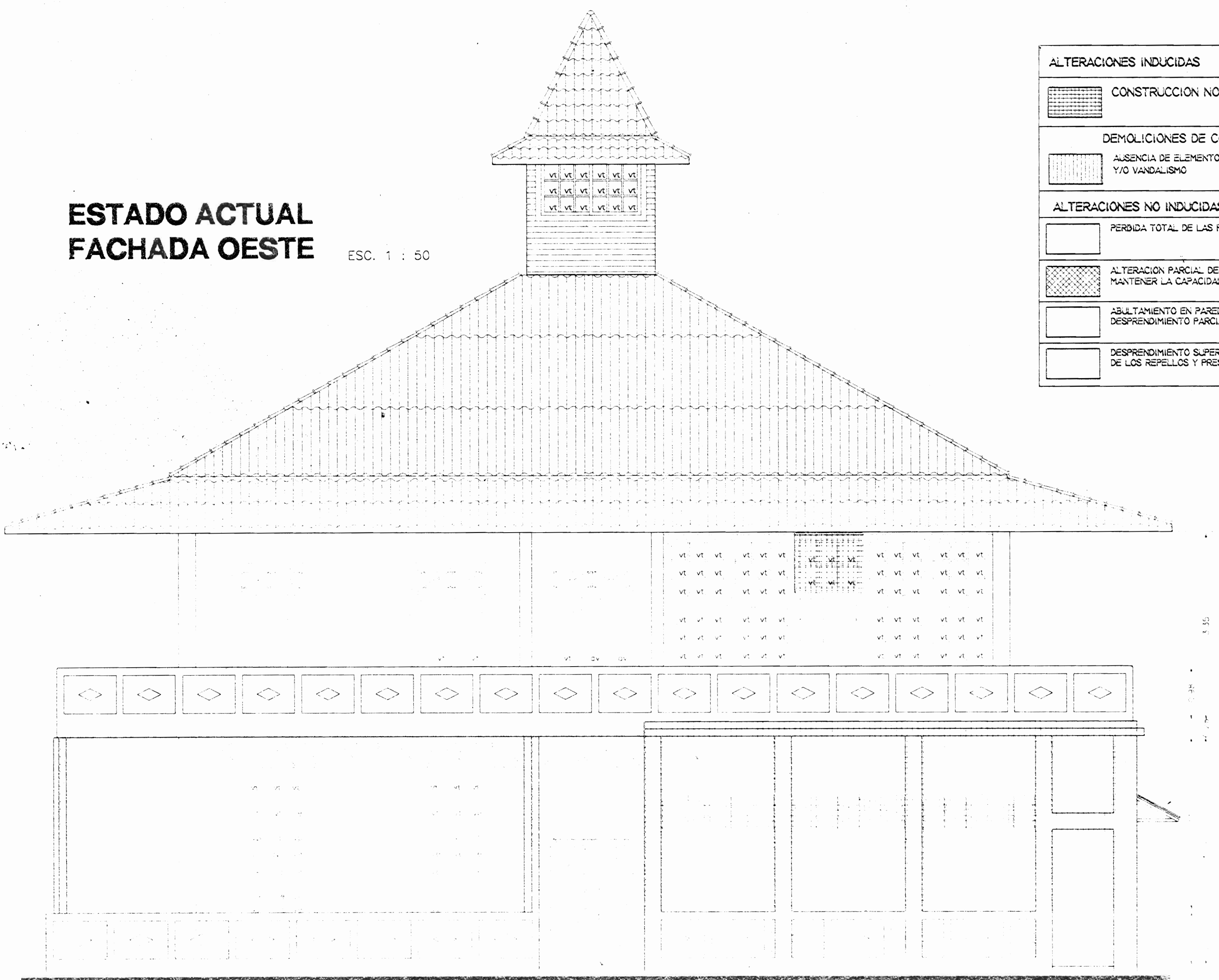

ESTADO ACTUAL FACHADA SUR ESC. 1 : 50



ALTERACIONES INDUCIDAS	
	CONSTRUCCION NO ORIGINAL
	DEMOLICIONES DE CONSTRUCCION ORIGINAL
	AUSENCIA DE ELEMENTOS ORIGINALES POR DEMOLICION, DETERIORO, Y/O VANDALISMO
ALTERACIONES NO INDUCIDAS	
	PERDIDA TOTAL DE LAS PROPIEDADES FISICAS Y QUIMICAS DEL MATERIAL
	ALTERACION PARCIAL DEL ELEMENTO, PRESENTA POSIBILIDADES DE MANTENER LA CAPACIDAD Y PROPIEDADES DEL MATERIAL
	ABULTAMIENTO EN PAREDES CON FRACTURAS, AGRIETAMIENTOS, DESPRENDIMIENTO PARCIAL DEL CONCRETO
	DESPRENDIMIENTO SUPERFICIAL, GRIETAS DE REPELLO, PERDIDA DE ADHERENCIA DE LOS REPELLOS Y PRESENCIA DE MATERIAL ORGANICO

APROBACION COMISION REVISORA DE PERMISOS DE CONSTRUCCION

PROYECTO
RESTAURACION CAPITANIA DE PUNTARENAS

PROPIETARIO
GOBIERNO DE COSTA RICA

PROVINCIA PUNTARENAS	CANTON PUNTARENAS	DISTRITO CENTRO
-------------------------	----------------------	--------------------

CONSTRUCTORES
ARQUECO
 INTERNACIONAL

ARQUITECTO **MARIO AZOFEFA CAMACHO**

DEBIDO **S. CAMPOS**

PROFESIONAL RESPONSABLE
 NOMBRE: **MARIO AZOFEFA CAMACHO**
 FIRMA: _____ N. REG. **A-2774**

PROFESIONAL RESPONSABLE DIRECCION TECNICA
 NOMBRE: **MARIO AZOFEFA CAMACHO**
 FIRMA: _____ N. REG. **A-2774**

INFORMACION REGISTRAL
 PROPIETARIO: _____
 N. CATASTRO: _____
 DATOS: _____

CONTENIDO:
 ESTADO ACTUAL
 FACHADA ESTE
 FACHADA NORTE
 FACHADA OESTE
 FACHADA SUR

INDICADA	AGOSTO	3/15
----------	--------	------

**ESTADO ACTUAL
FACHADA CORTE ESTE** ESC 1:50

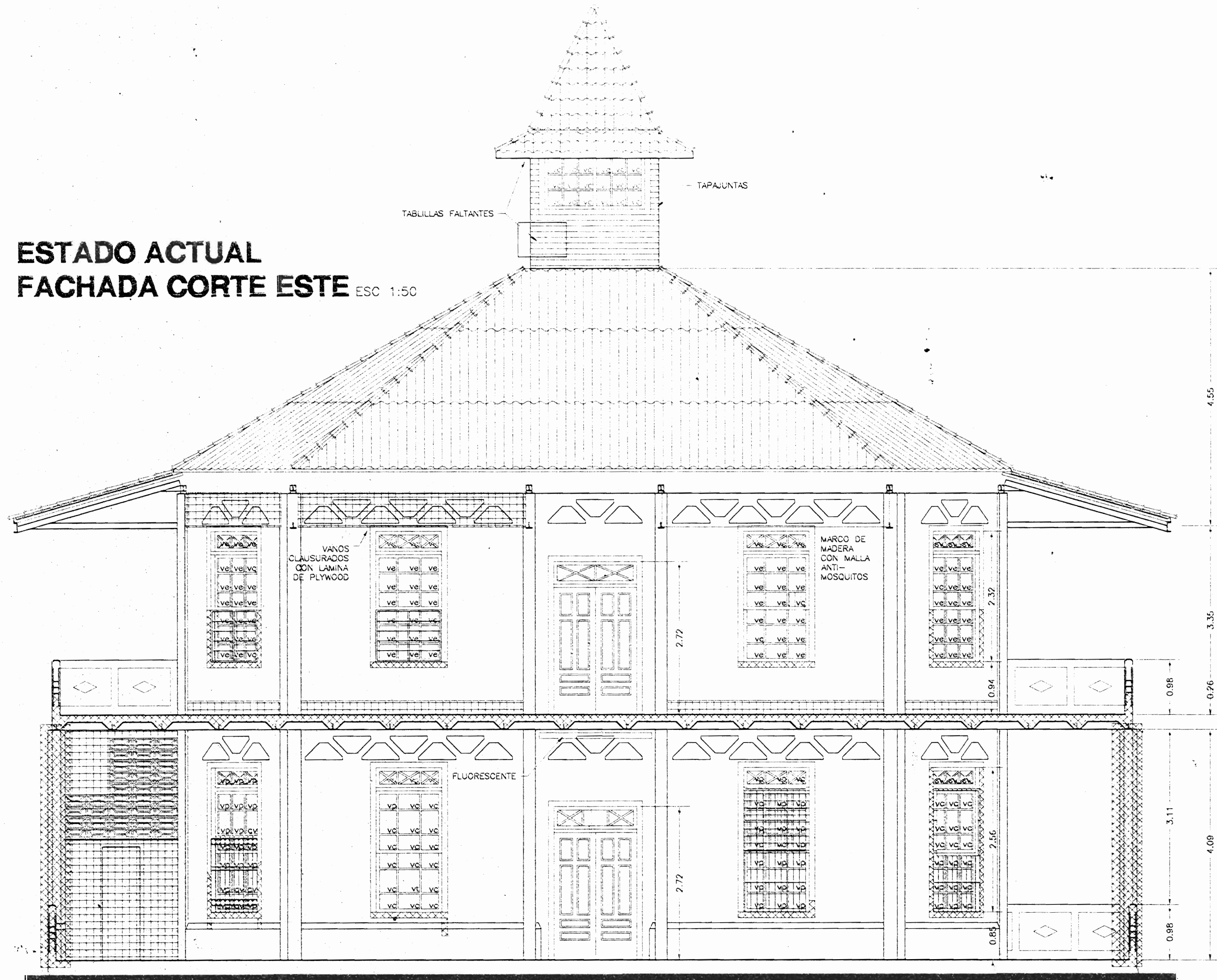

**ESTADO ACTUAL
FACHADA CORTE NORTE** ESC 1:50

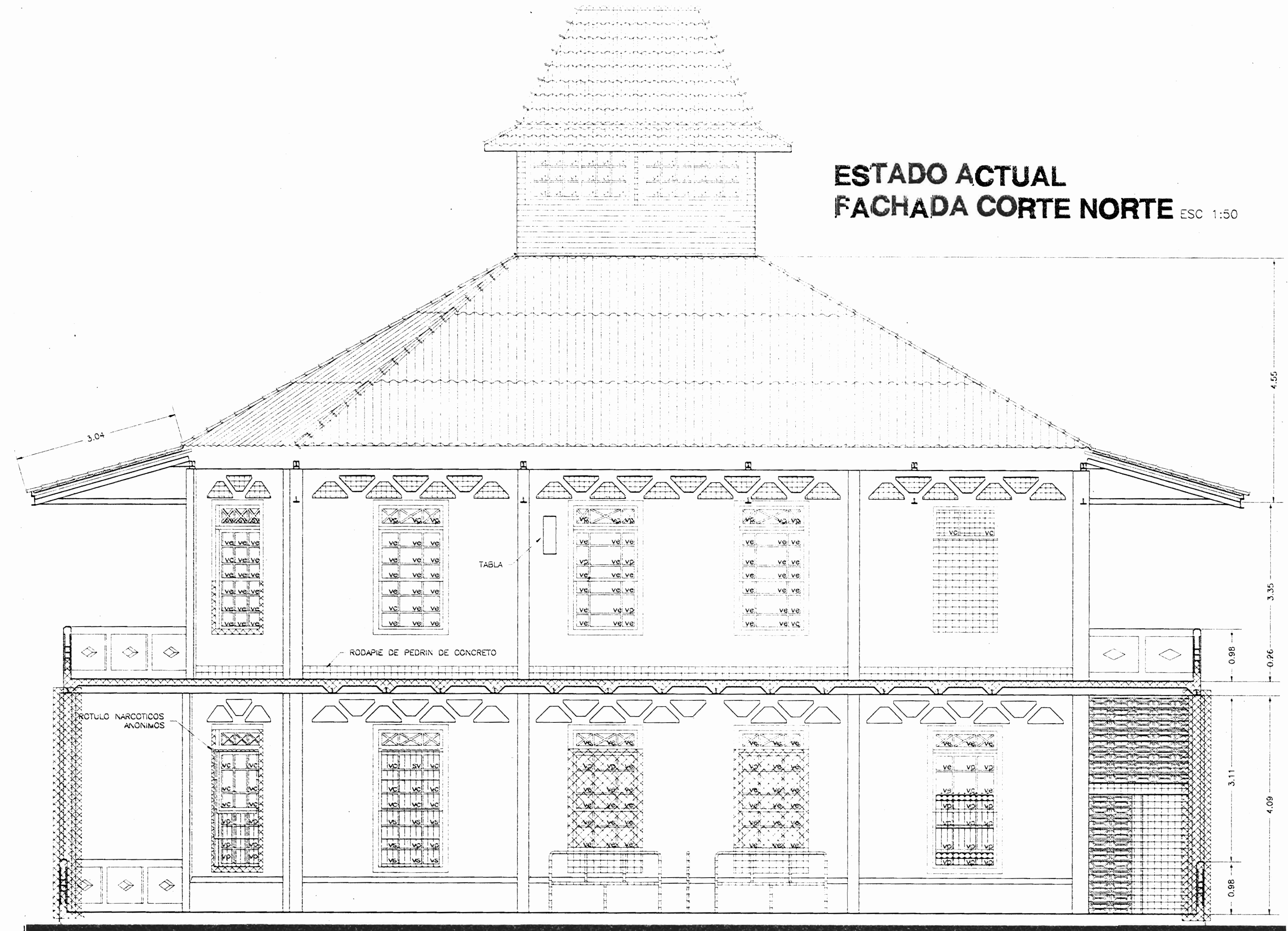

**ESTADO ACTUAL
FACHADA CORTE OESTE** ESC 1:50

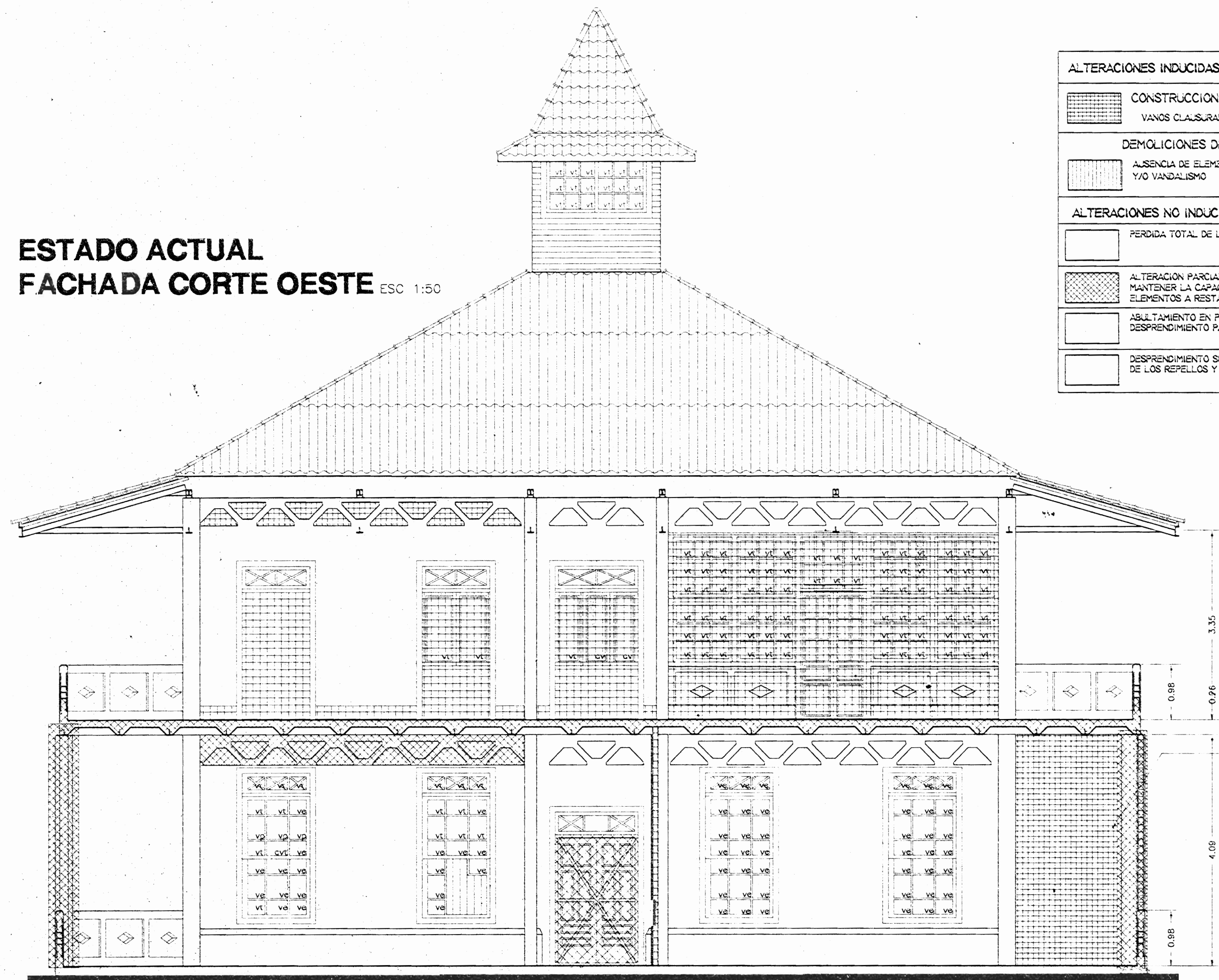

ALTERACIONES INDUCIDAS	
	CONSTRUCCION NO ORIGINAL VANDOS CLASURADOS O APLICACIONES
	DEMOLICIONES DE CONSTRUCCION ORIGINAL AUSENCIA DE ELEMENTOS ORIGINALES POR DEMOLICION, DETERIORO, Y/O VANDALISMO
ALTERACIONES NO INDUCIDAS	
	PERDIDA TOTAL DE LAS PROPIEDADES FISICAS Y QUIMICAS DEL MATERIAL
	ALTERACION PARCIAL DEL ELEMENTO, PRESENTA POSIBILIDADES DE MANTENER LA CAPACIDAD Y PROPIEDADES DEL MATERIAL ELEMENTOS A RESTAURAR
	ASBLTAMIENTO EN PAREDES CON FRACTURAS, AGRIETAMIENTOS, DESPRENIMIENTO PARCIAL DEL CONCRETO
	DESPRENIMIENTO SUPERFICIAL, GRIETAS DE REPELLO, PERDIDA DE ADHERENCIA DE LOS REPELLOS Y PRESENCIA DE MATERIAL ORGANICO

**ESTADO ACTUAL
FACHADA CORTE SUR** ESC 1:50

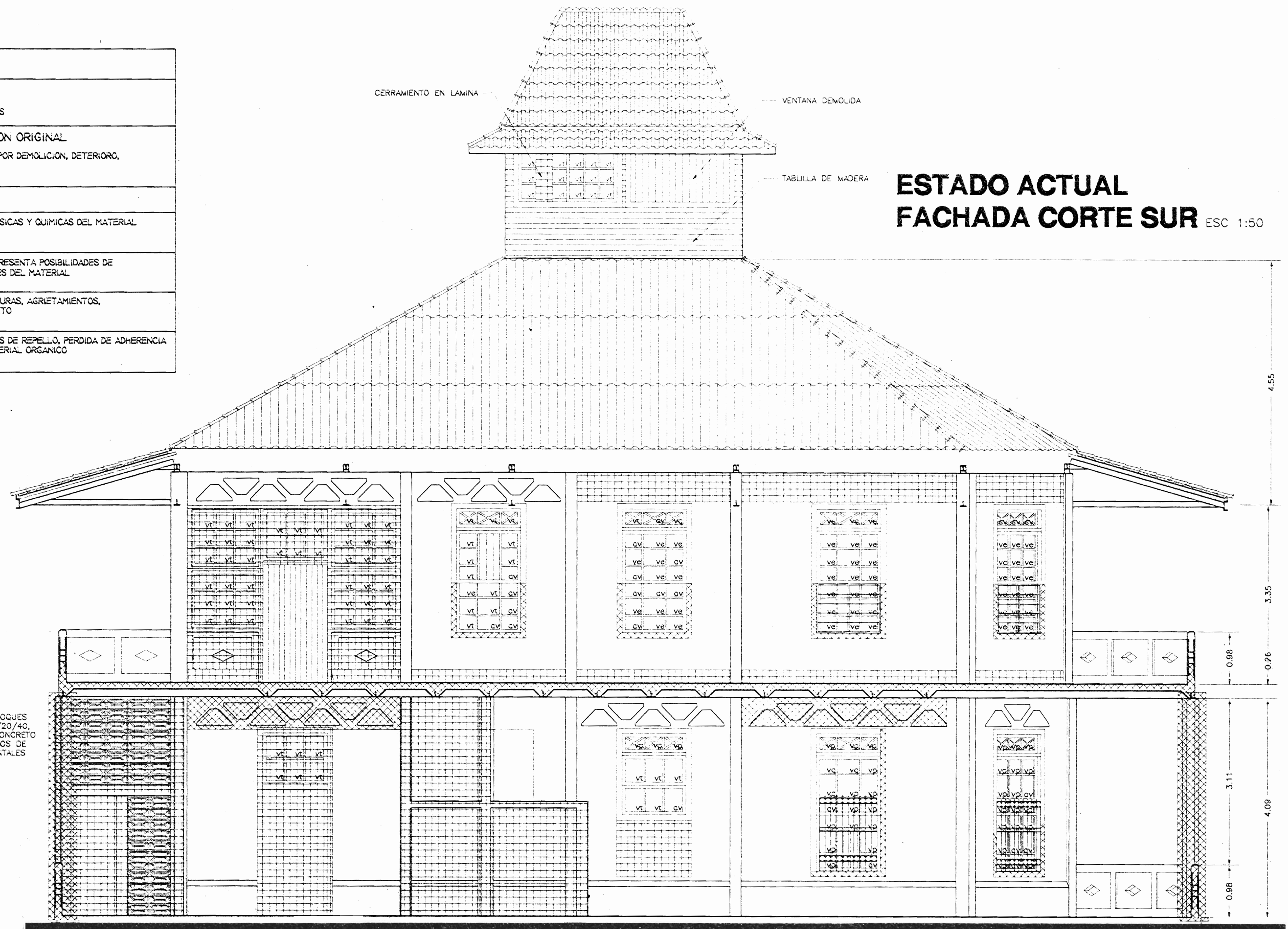

APROBACION COMISION REVISORA DE PERMISOS DE CONSTRUCCION

PROYECTO
RESTAURACION CAPITANIA DE PUNTARENAS

PROPIETARIO
GOBIERNO DE COSTA RICA

PROVINCIA PUNTARENAS CANTON PUNTARENAS DISTRITO CENTRO

ARQUECO
INTERNACIONAL

ARQUITECTO **MARIO AZOFEIFA CAMACHO**

DEBILDO **S. CAMPOS**

PROFESIONAL RESPONSABLE

NOMBRE **MARIO AZOFEIFA CAMACHO**

FIRMA _____ N. REG. **A-2774**

PROFESIONAL RESPONSABLE DIRECCION TECNICA

NOMBRE **MARIO AZOFEIFA CAMACHO**

FIRMA _____ N. REG. **A-2774**

INFORMACION REGISTRO PUBLICO

PROPIETARIO _____

N. CATASTRO _____

SITAS _____

CONTENIDO

ESTADO ACTUAL

FACHADA CORTE ESTE

FACHADA CORTE NORTE

FACHADA CORTE OESTE

FACHADA CORTE SUR

ESCALA	FECHA	LAMINA
INDICADA	AGOSTO	4/15

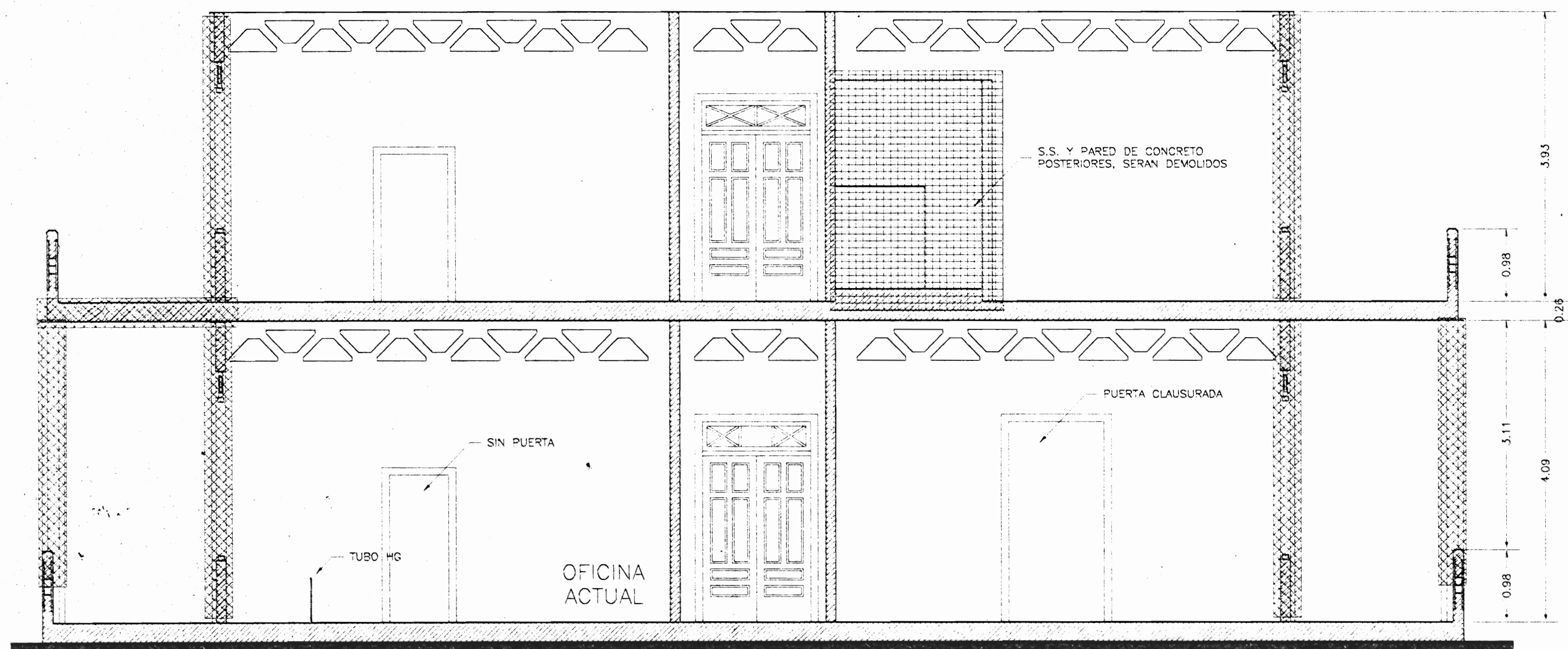

CORTE TRANSVERSAL A-A' ESC. 1 : 50

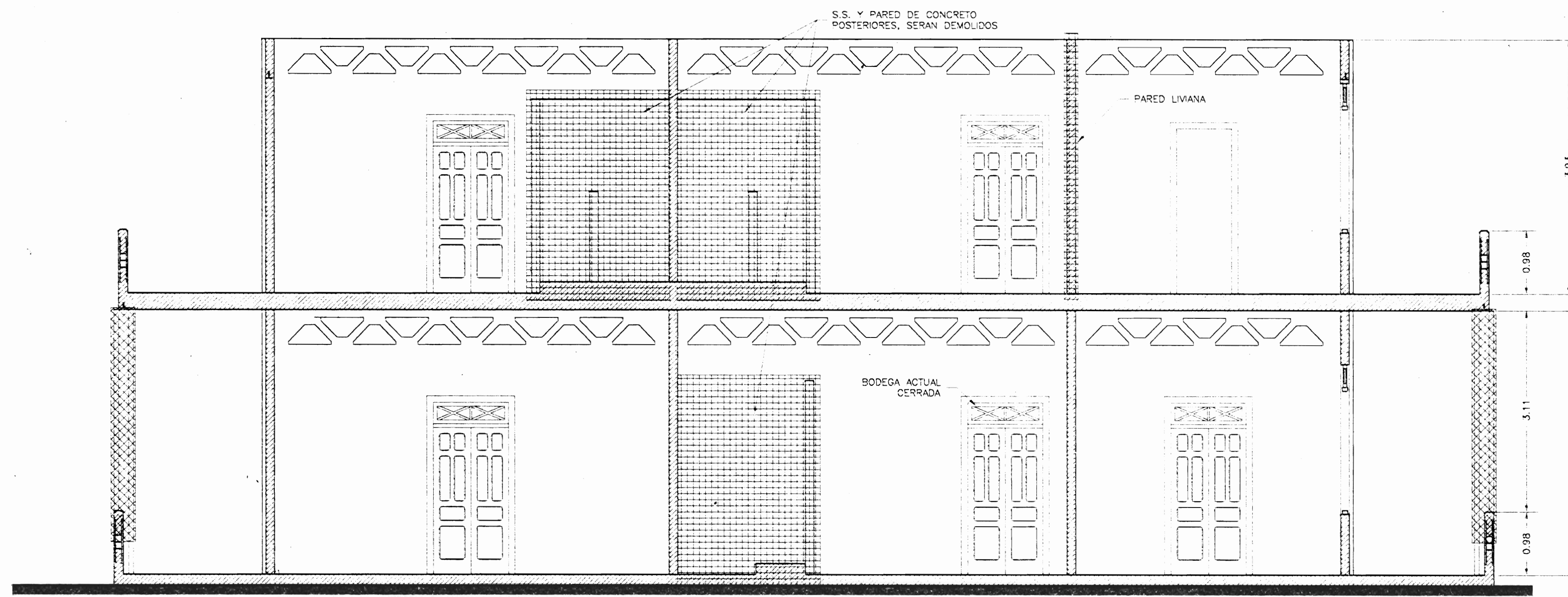

CORTE LONGITUDINAL D-D' ESC. 1 : 50

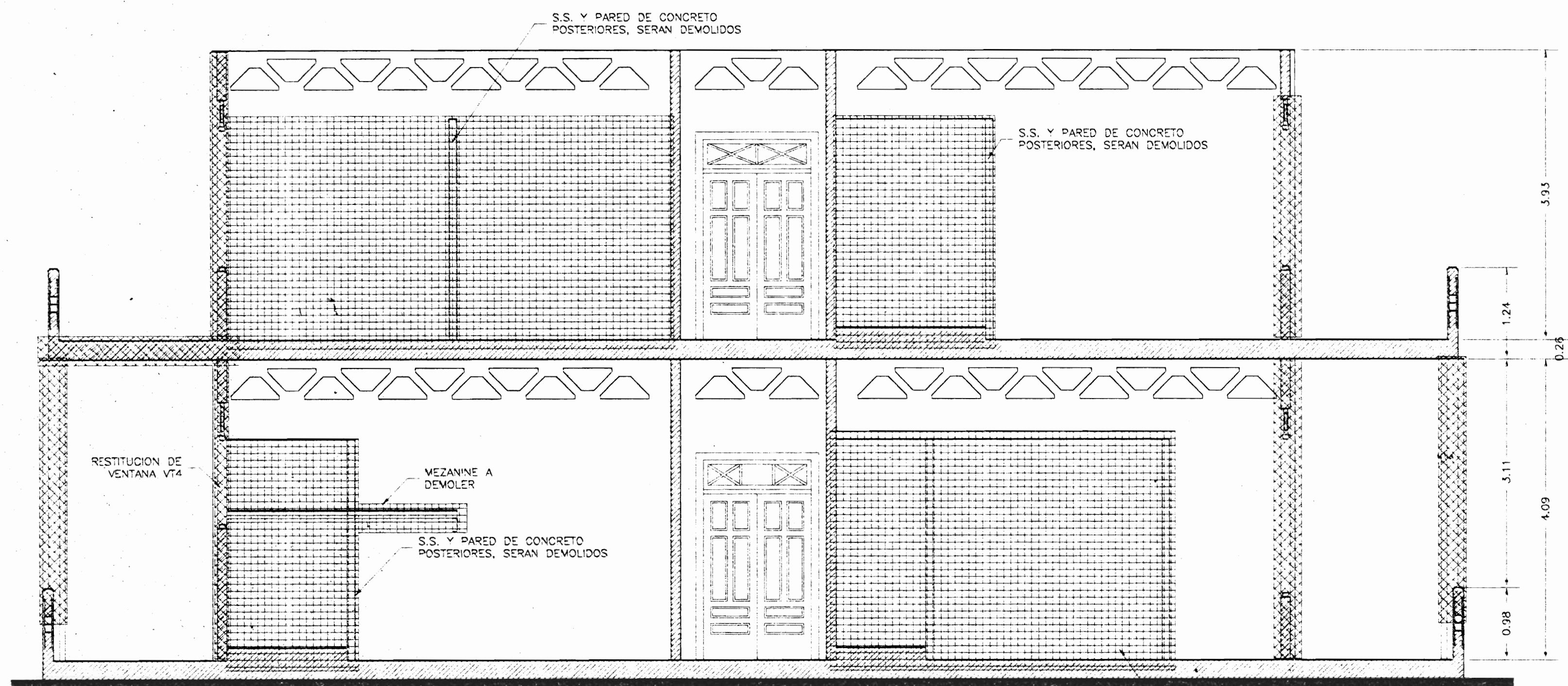

CORTE TRANSVERSAL B-B' ESC. 1 : 50

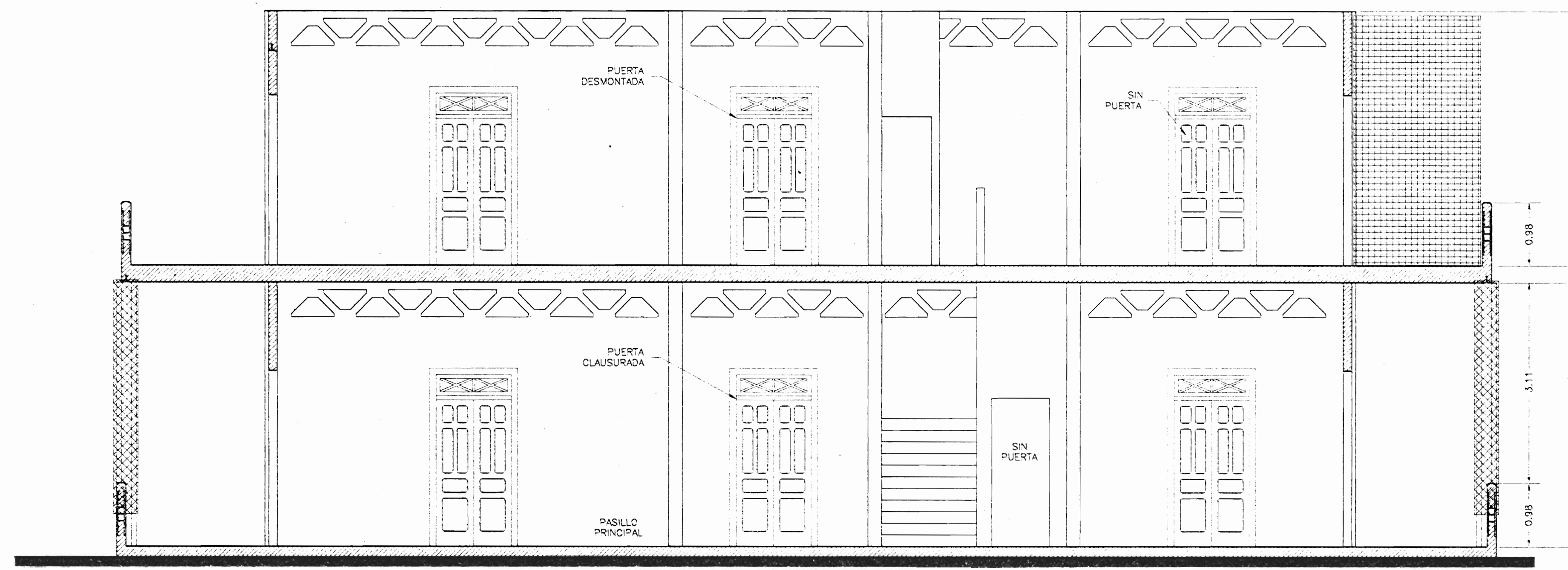

CORTE LONGITUDINAL E-E' ESC. 1 : 50

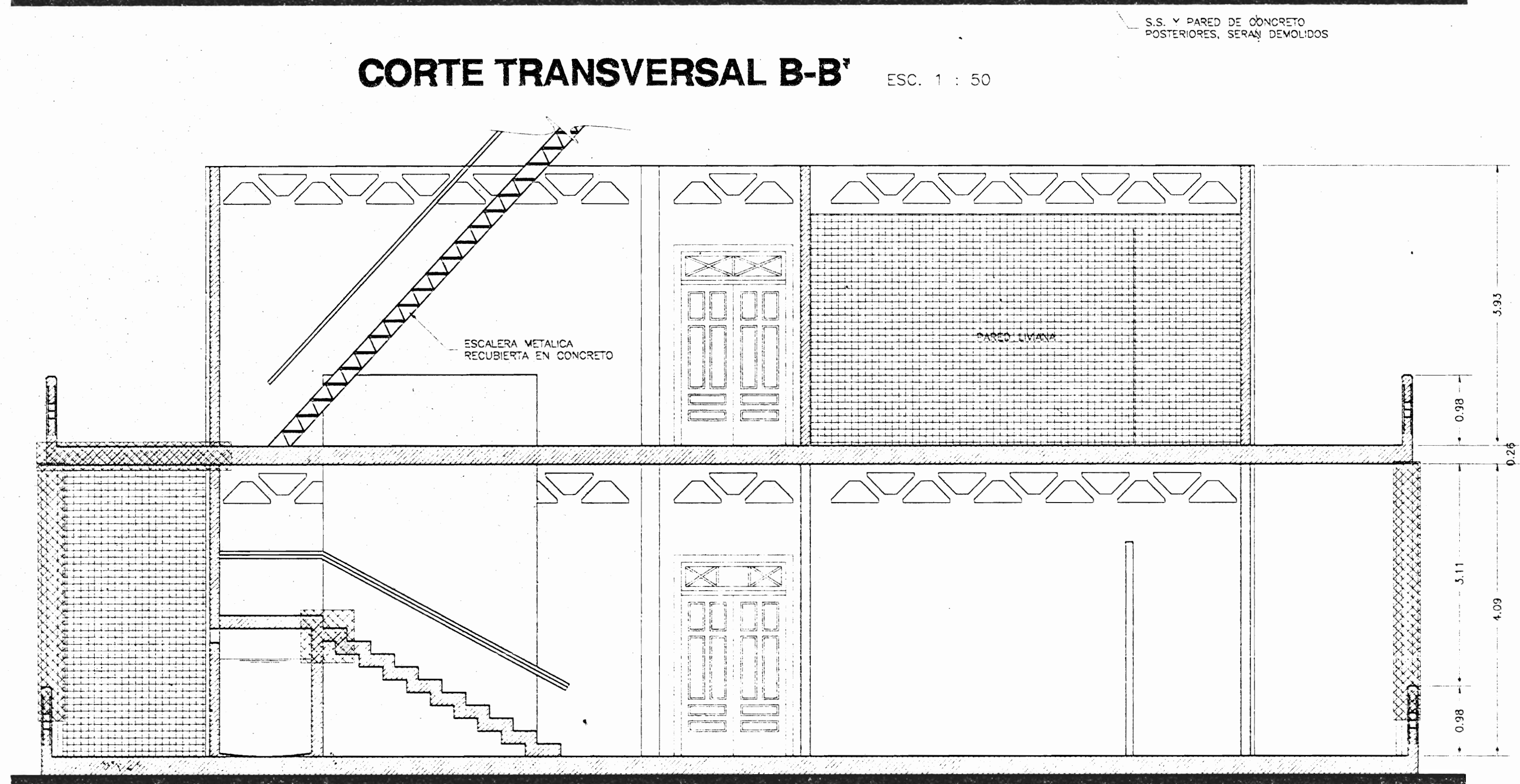

CORTE TRANSVERSAL C-C' ESC. 1 : 50

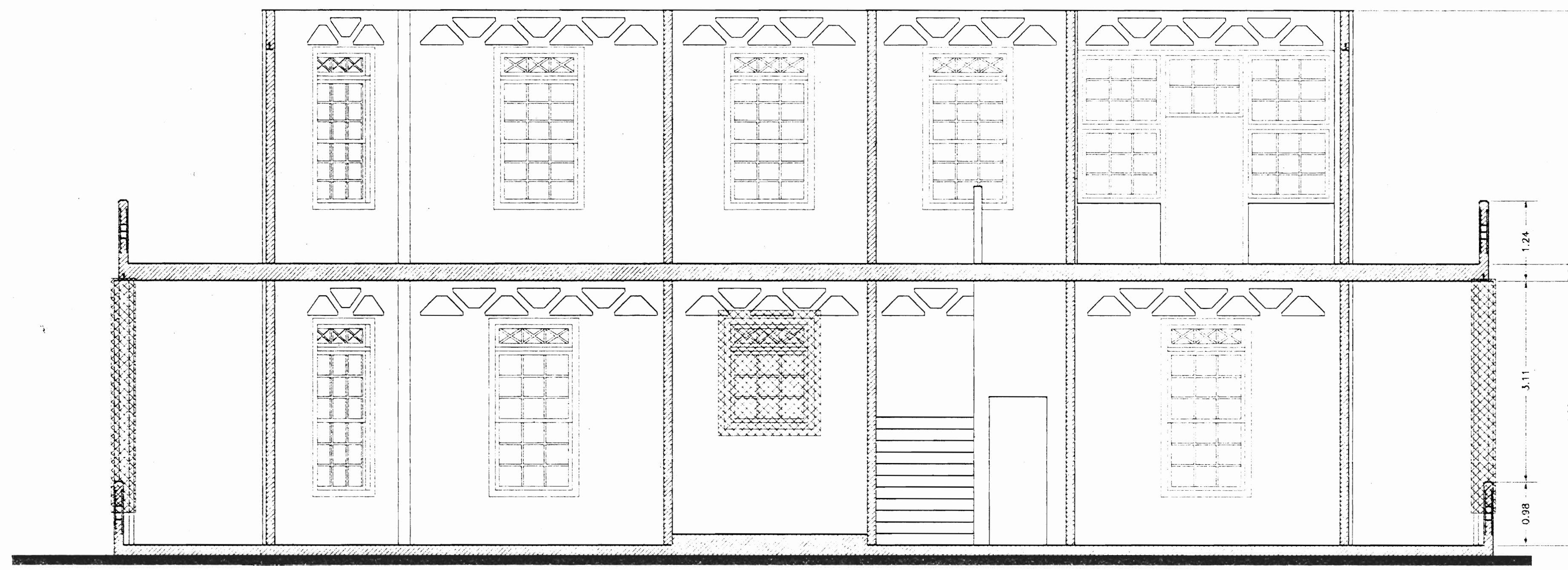

CORTE LONGITUDINAL F-F' ESC. 1 : 50

APROBACION COMISION REVISORA DE PERMISOS DE CONSTRUCCION

PROYECTO
RESTAURACION CAPITANIA DE PUNTARENAS

PROPIETARIO
GOBIERNO DE COSTA RICA

PROVINCIA PUNTARENAS CANTON PUNTARENAS DISTRITO CENTRO

CONSTRUCTORES
ARQUECO INTERNACIONAL

ARQUITECTO **MARIO AZOFEIFA CAMACHO**

DISEÑO **S. CAMPOS**

PROFESIONAL RESPONSABLE

NOBRE: **MARIO AZOFEIFA CAMACHO**

FIRMA _____ N. REG. **A-2774**

PROFESIONAL RESPONSABLE

DIRECCION TECNICA

NOBRE: **MARIO AZOFEIFA CAMACHO**

FIRMA _____ N. REG. **A-2774**

INFORMACION REGISTRO PUBLICO

PROPIETARIO

N. CATASTRO

SITAS

CONTENIDO

CORTE TRANSVERSAL A-A'

CORTE LONGITUDINAL D-D'

CORTE TRANSVERSAL B-B'

CORTE LONGITUDINAL E-E'

CORTE TRANSVERSAL C-C'

CORTE LONGITUDINAL F-F'

ESCALA	FECHA	LAMINA
INDICADA	AGOSTO	5/15

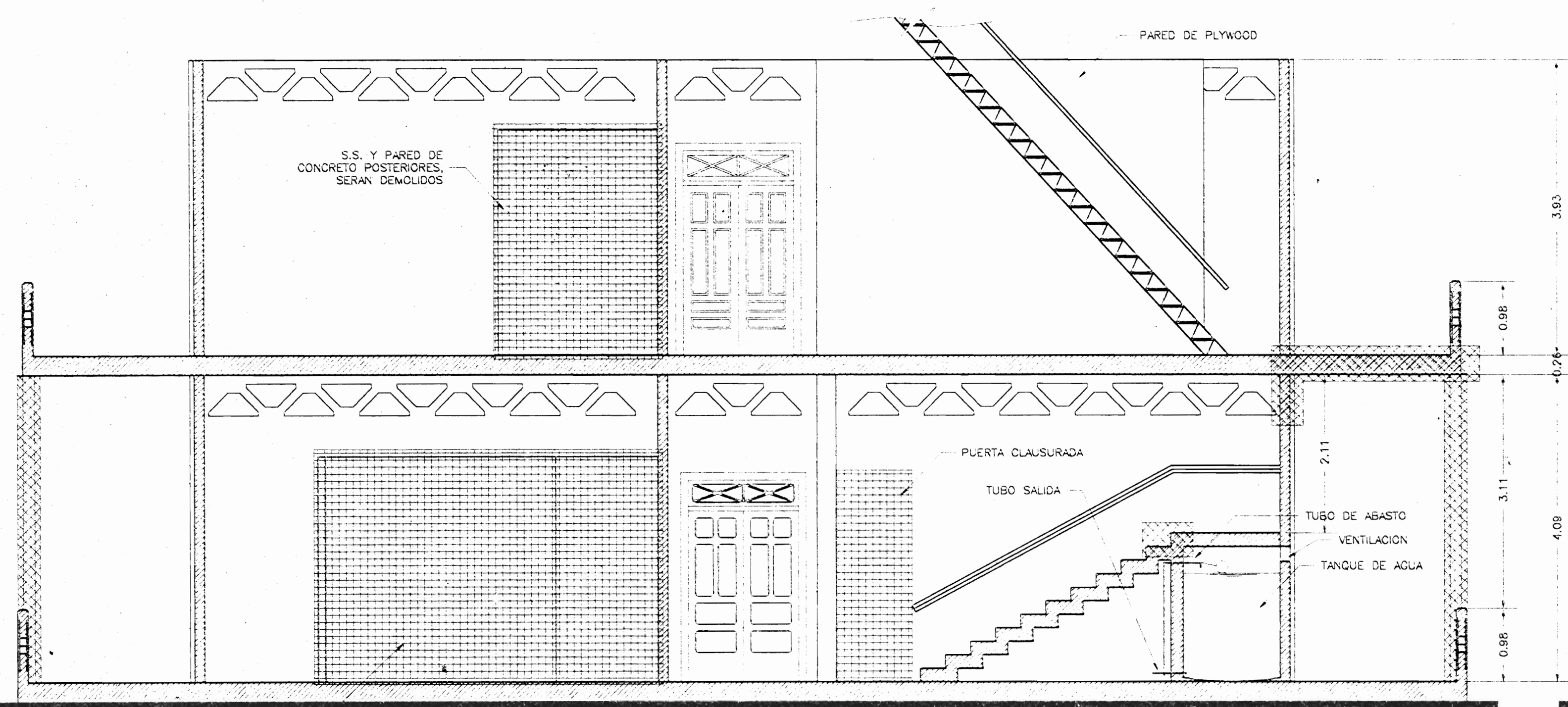

CORTE TRANSVERSAL G-G' ESC. 1 : 50

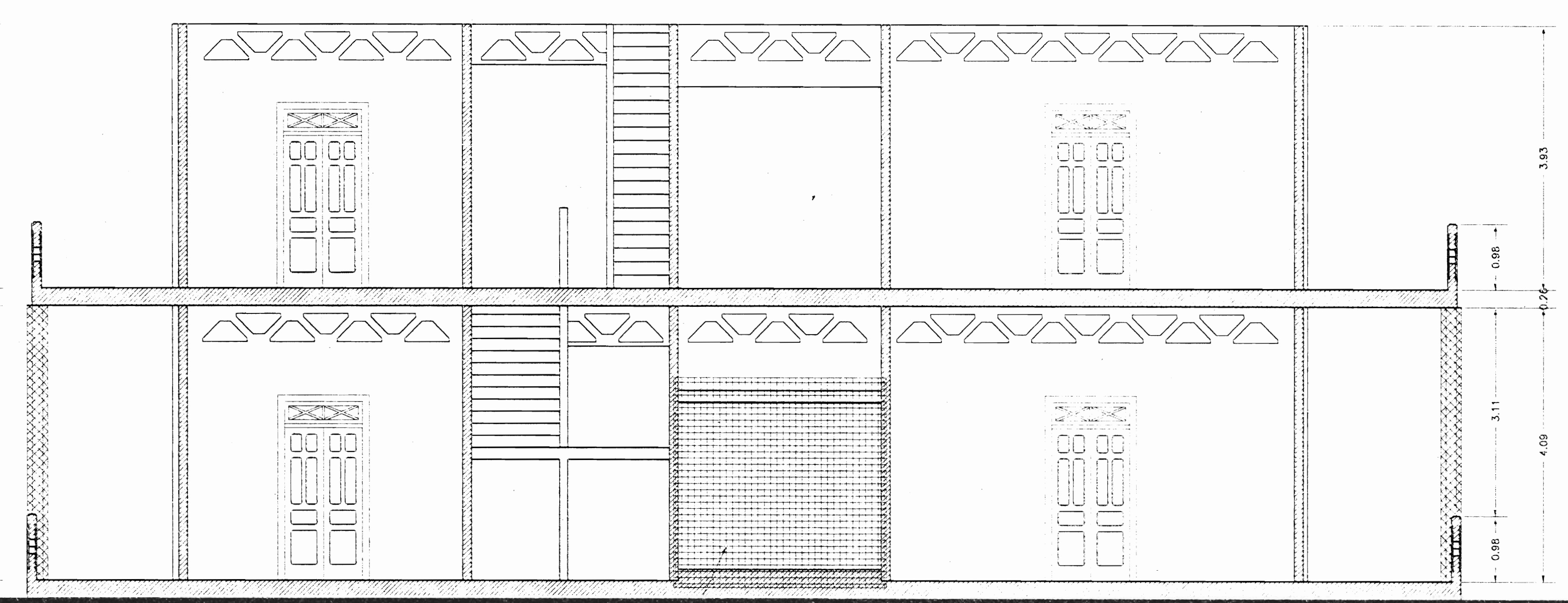

CORTE LONGITUDINAL J-J' ESC. 1 : 50

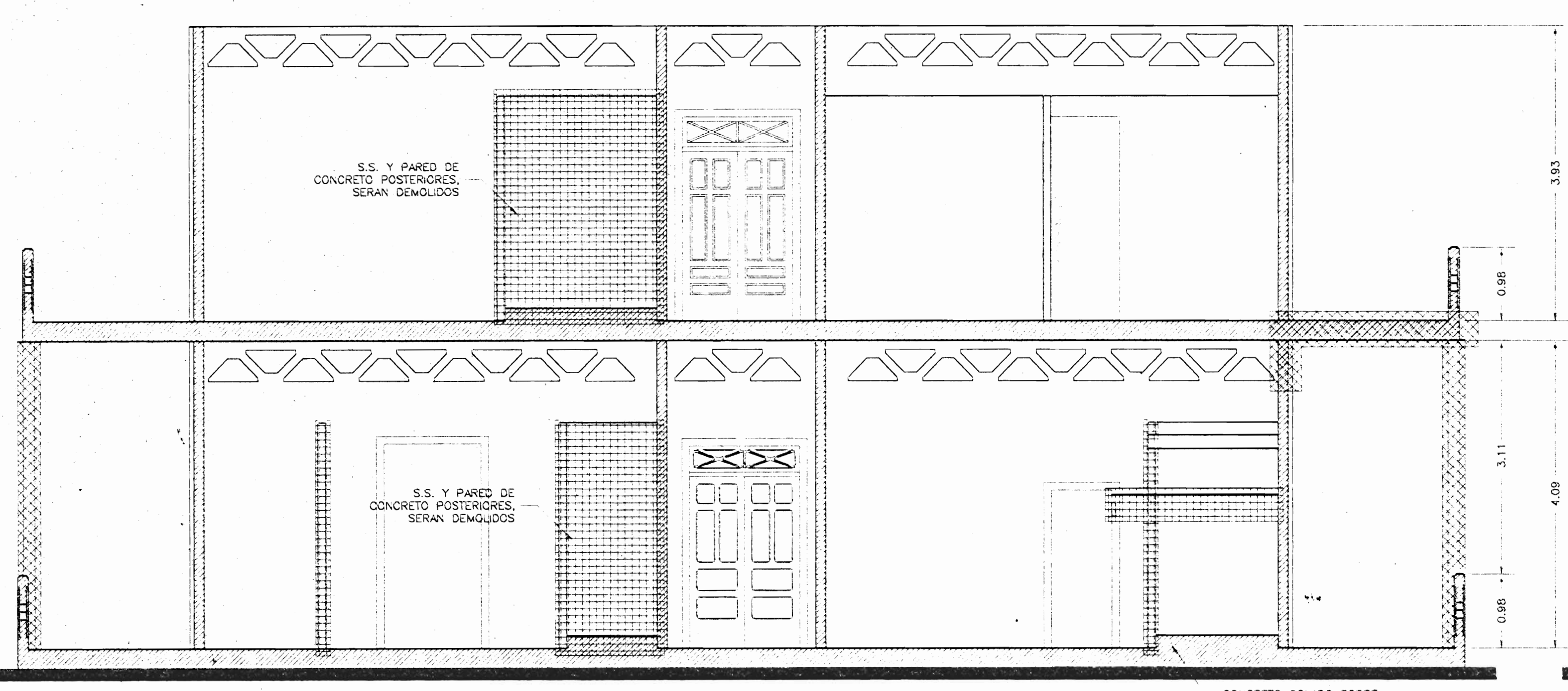

CORTE TRANSVERSAL H-H' ESC. 1 : 50

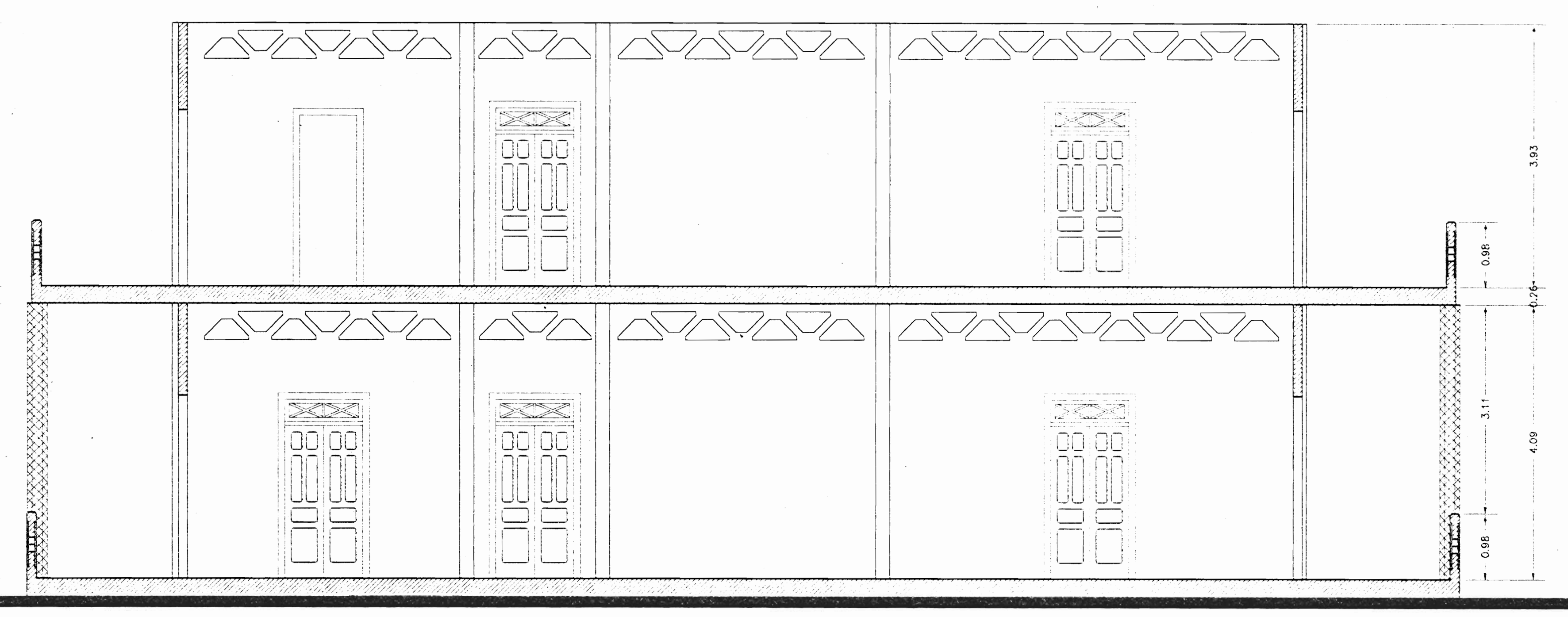

CORTE LONGITUDINAL K-K' ESC. 1 : 50

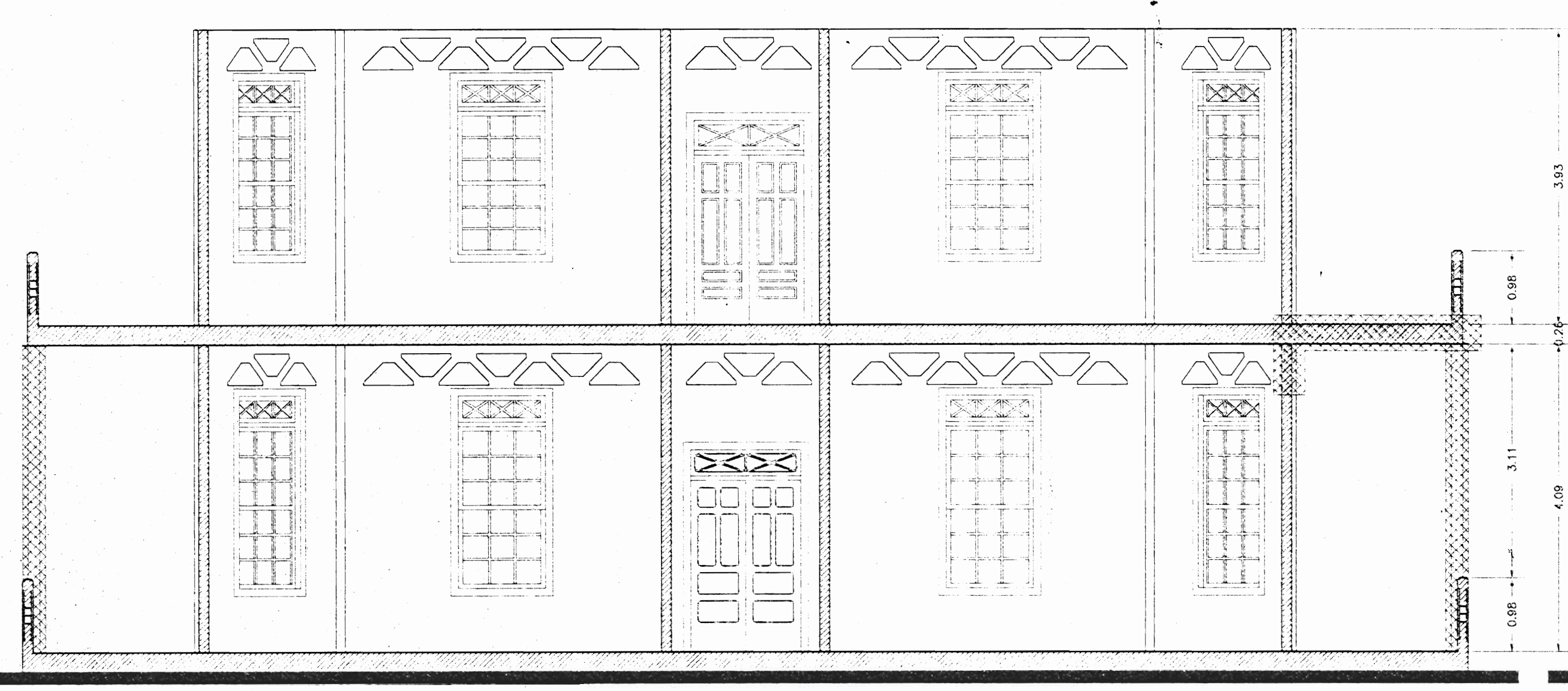

CORTE TRANSVERSAL I-I' ESC. 1 : 50

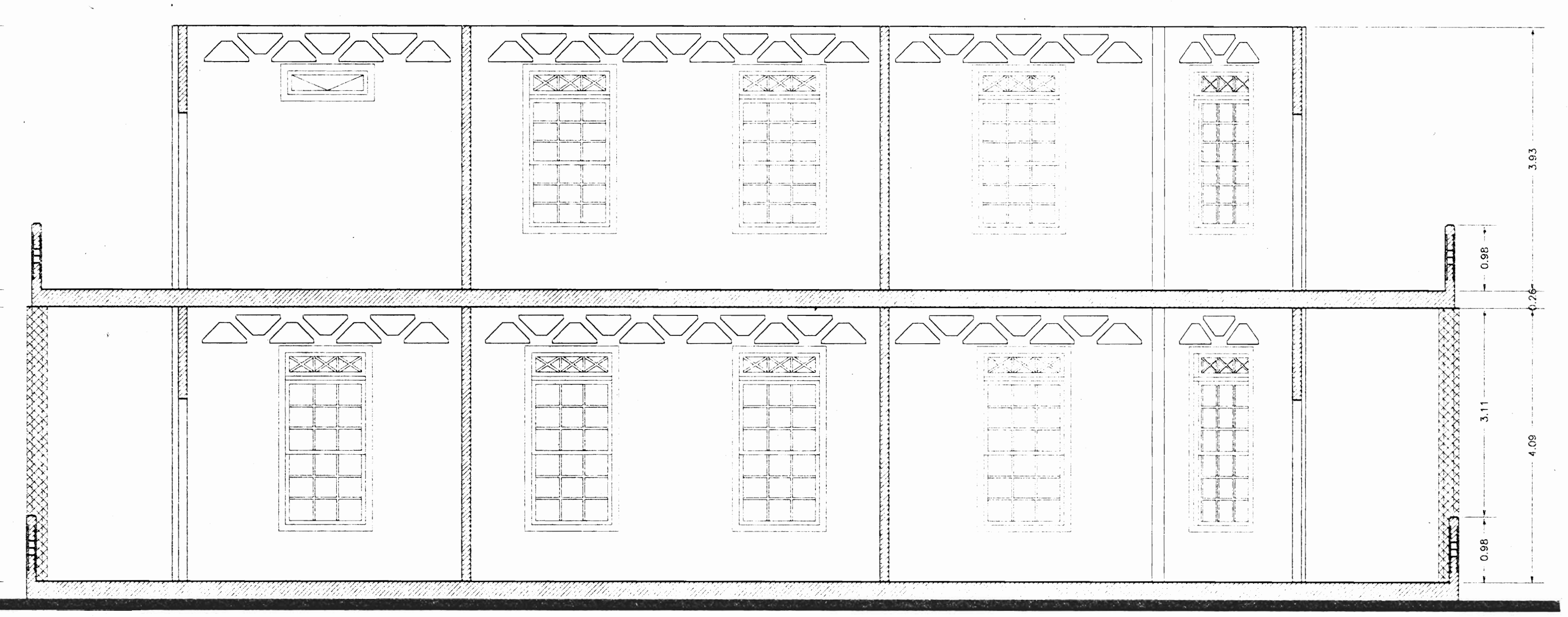

CORTE LONGITUDINAL L-L' ESC. 1 : 50

APROBACION COMISION REVISORA DE PERMISOS DE CONSTRUCCION		
PROYECTO RESTAURACION CAPITANIA DE PUNTARENAS		
PROPIETARIO GOBIERNO DE COSTA RICA		
PROVINCIA PUNTARENAS	CANTON PUNTARENAS	DISTRITO CENTRO
CONSTRUCTORES ARQUECO INTERNACIONAL		
ARQUITECTO MARIO AZOFEFA CAMACHO		
DIBUJO S. CAMPOS		
PROFESIONAL RESPONSABLE NOMBRE MARIO AZOFEFA CAMACHO FIRMA _____ N. REG. A-2774		
PROFESIONAL RESPONSABLE DIRECCION TECNICA NOMBRE MARIO AZOFEFA CAMACHO FIRMA _____ N. REG. A-2774		
INFORMACION REGISTRO PUBLICO PROPIETARIO _____ N. CATASTRO _____ SITAS _____		
CONTENIDO CORTE TRANSVERSAL G-G' CORTE LONGITUDINAL J-J' CORTE TRANSVERSAL H-H' CORTE LONGITUDINAL K-K' CORTE TRANSVERSAL I-I' CORTE LONGITUDINAL L-L'		
ESCALA	FECHA	LAMINA
INDICADA	AGOSTO	6/15

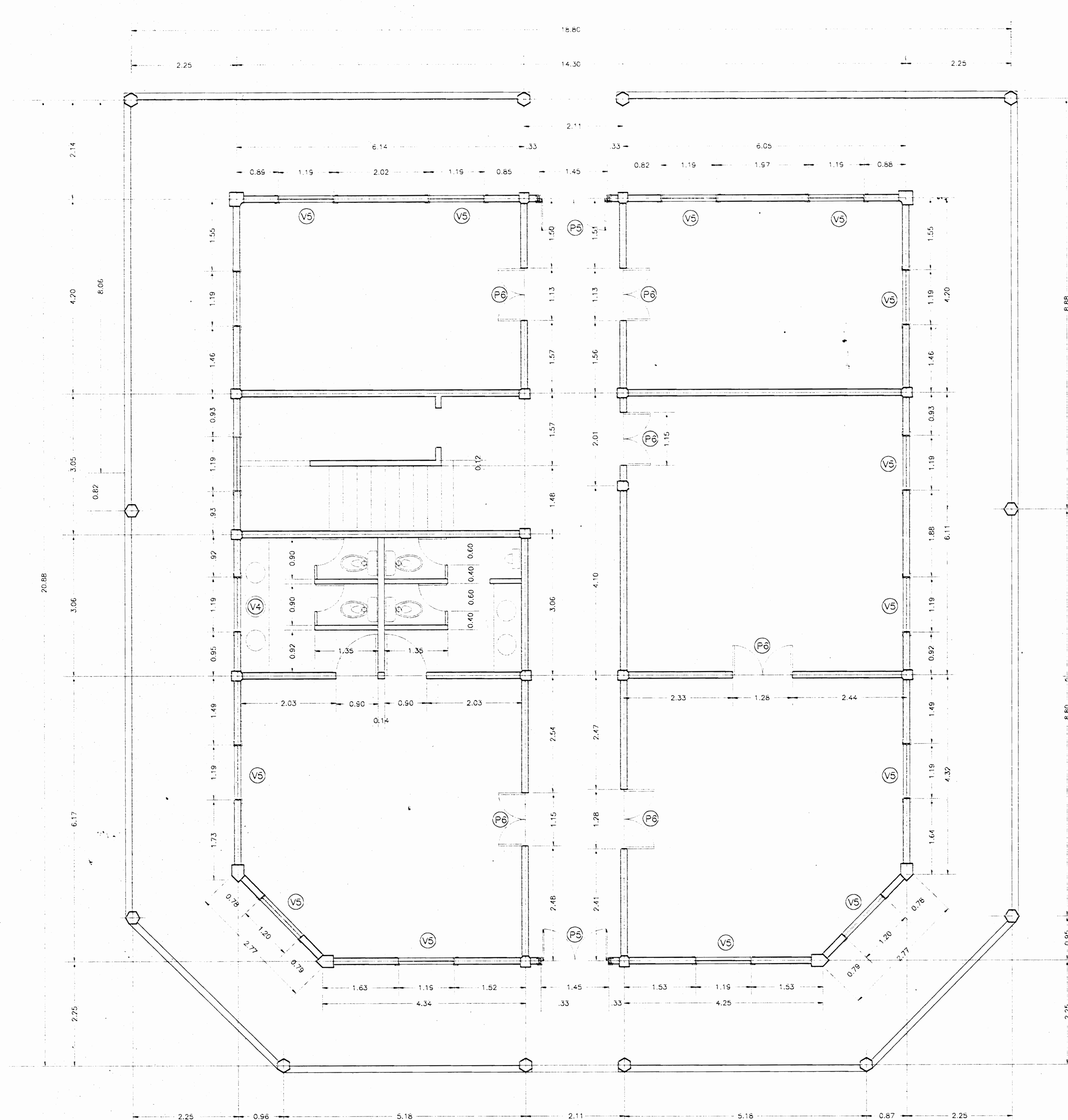

**PROPUESTA DE RESTAURACION
PLANTA ARQUITECTONICA PRIMER PISO** ESC. 1 : 50

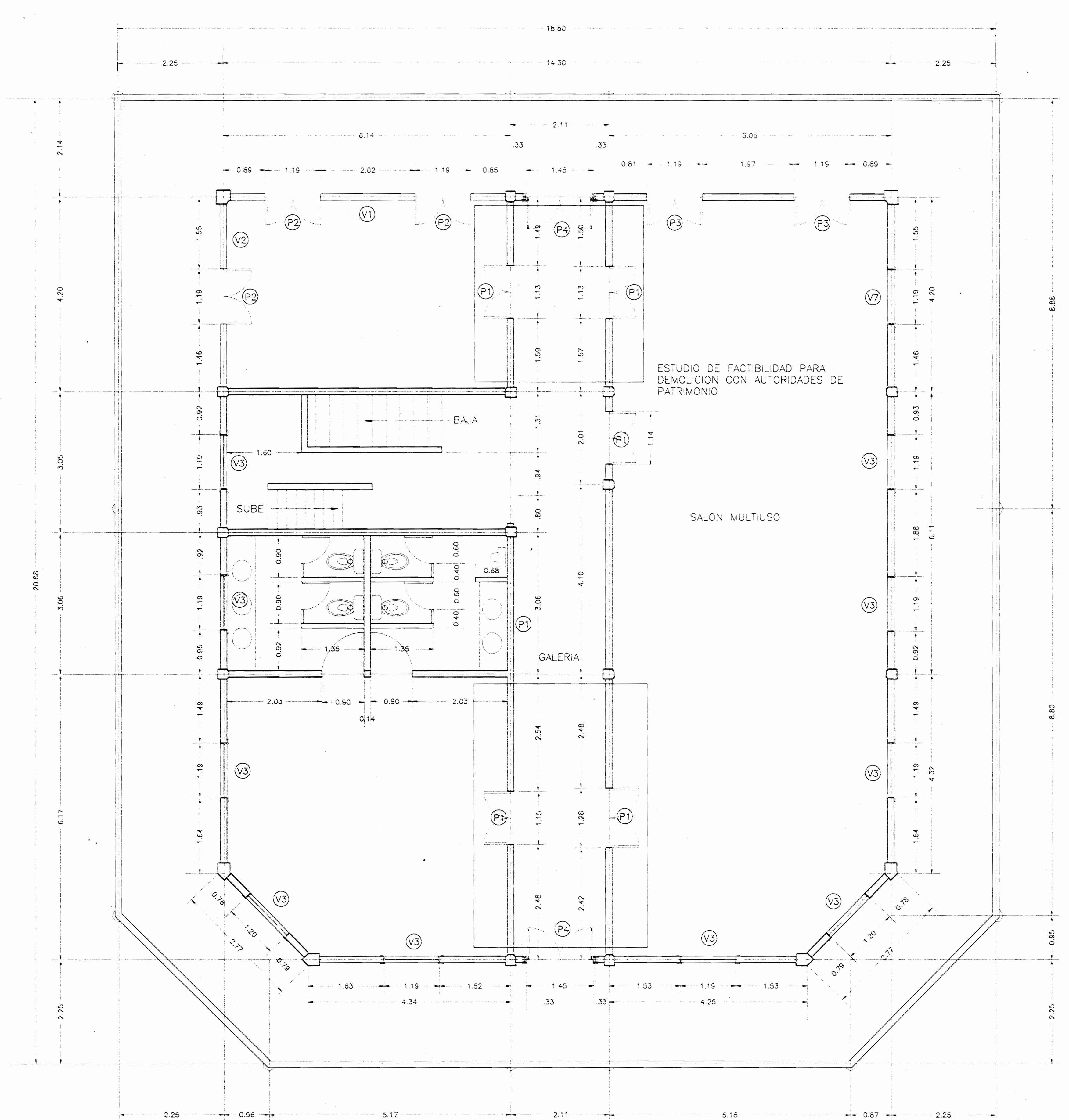

**PROPUESTA DE RESTAURACION
PLANTA ARQUITECTONICA SEGUNDO NIVEL** ESC. 1 : 50

ALTERACIONES INDUCIDAS	
	CONSTRUCCION NO ORIGINAL
DEMOLICIONES DE CONSTRUCCION ORIGINAL	
	ALSENCIA DE ELEMENTOS ORIGINALES POR DEMOLICION, DETERIORO, Y/O VANDALISMO
ALTERACIONES NO INDUCIDAS	
	PERDIDA TOTAL DE LAS PROPIEDADES FISICAS Y QUIMICAS DEL MATERIAL
	ALTERACION PARCIAL DEL ELEMENTO, PRESENTA POSIBILIDADES DE MANTENER LA CAPACIDAD Y PROPIEDADES DEL MATERIAL
	ABLATAMIENTO EN PAREDES CON FRACTURAS, ADRETAMIENTOS, DESPRENDIMIENTO PARCIAL DEL CONCRETO
	DESPRENDIMIENTO SUPERFICIAL, GRIETAS DE REPELLO, PERDIDA DE ADHERENCIA DE LOS REPELLOS Y PRESENCIA DE MATERIAL ORGANICO

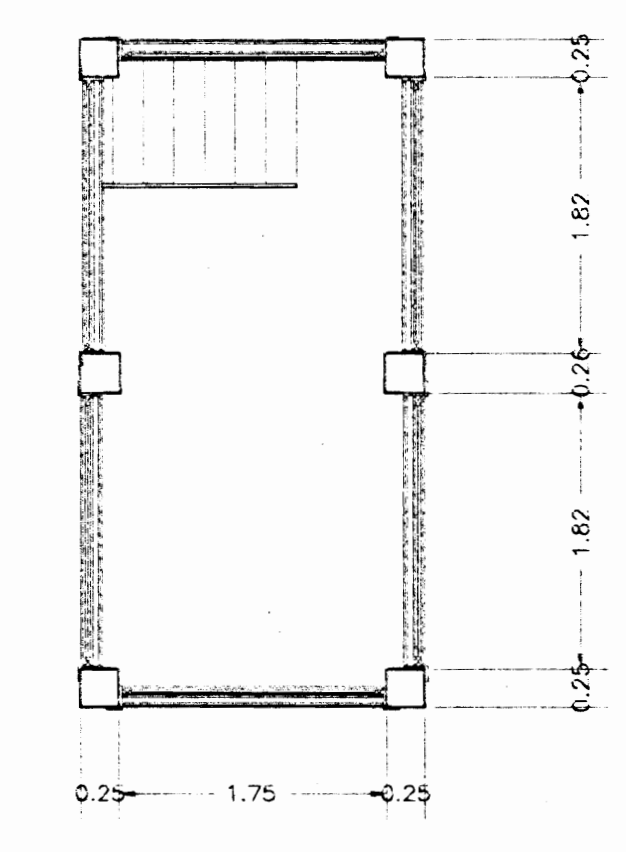

PLANTA MONITOR ESC. 1 : 50

APROBACION COMISION REVISORA DE PERMISOS DE CONSTRUCCION

PROYECTO
RESTAURACION CAPITANIA DE PUNTARENAS

PROPIETARIO
GOBIERNO DE COSTA RICA

PROVINCIA PUNTARENAS	CANTON PUNTARENAS	DISTRITO CENTRO
-------------------------	----------------------	--------------------

CONSTRUCTORES
ARQUECO INTERNACIONAL

ARQUITECTO **MARIO AZOFEFA CAMACHO**

DIBUJO **S. CAMPOS**

PROFESIONAL RESPONSABLE
NOMBRE **MARIO AZOFEFA CAMACHO**
FIRMA _____ N. REG. **A-2774**

PROFESIONAL RESPONSABLE
DIRECCION TECNICA
NOMBRE **MARIO AZOFEFA CAMACHO**
FIRMA _____ N. REG. **A-2774**

INFORMACION REGISTRO PUBLICO
PROPIETARIO _____
N. CATASTRO _____
SITAS _____

CONTENIDO
PROPUESTA DE RESTAURACION
PLANTA ARQUITECTONICA PRIMER PISO
PLANTA ARQUITECTONICA SEGUNDO NIVEL
PLANTA MONITOR

ESCALA	FECHA	LAMINA
INDICADA	AOSTO	7/15

**PROPUESTA DE RESTAURACION
FACHADA OESTE POSTERIOR** ESC. 1 : 50

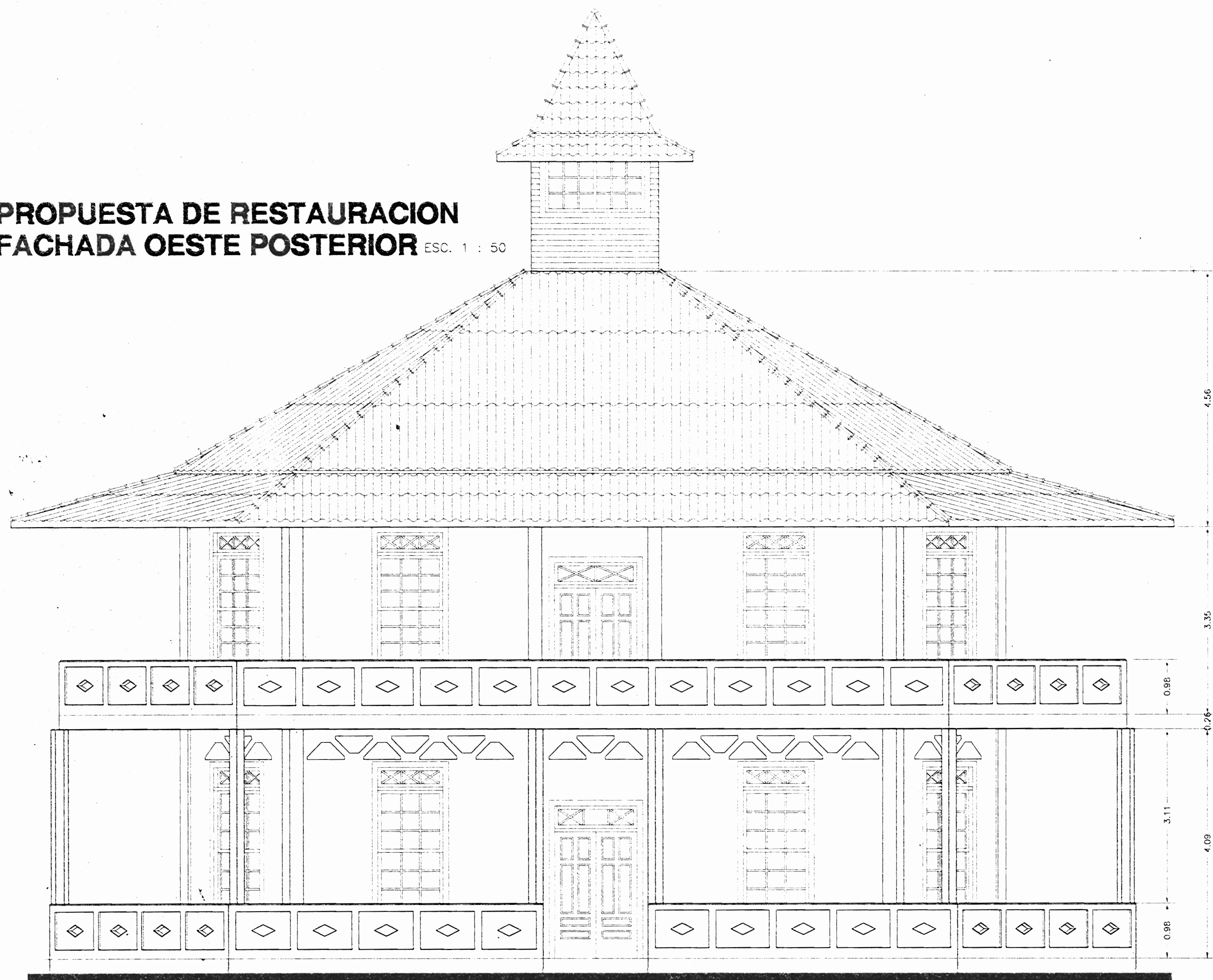

**PROPUESTA DE RESTAURACION
FACHADA LATERAL NORTE** ESC. 1 : 50

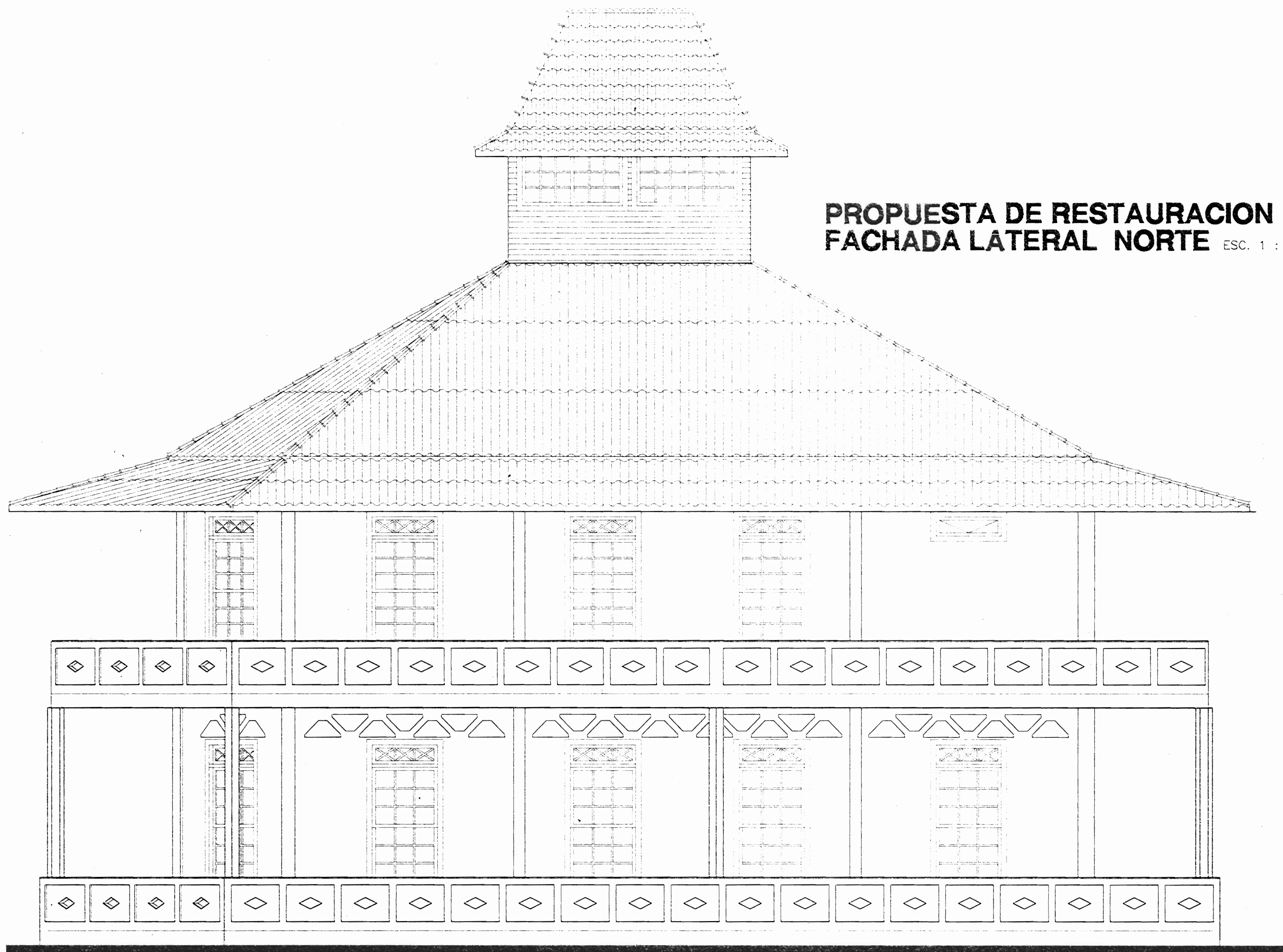

**PROPUESTA DE RESTAURACION
FACHADA ESTE PRINCIPAL** ESC. 1 : 50

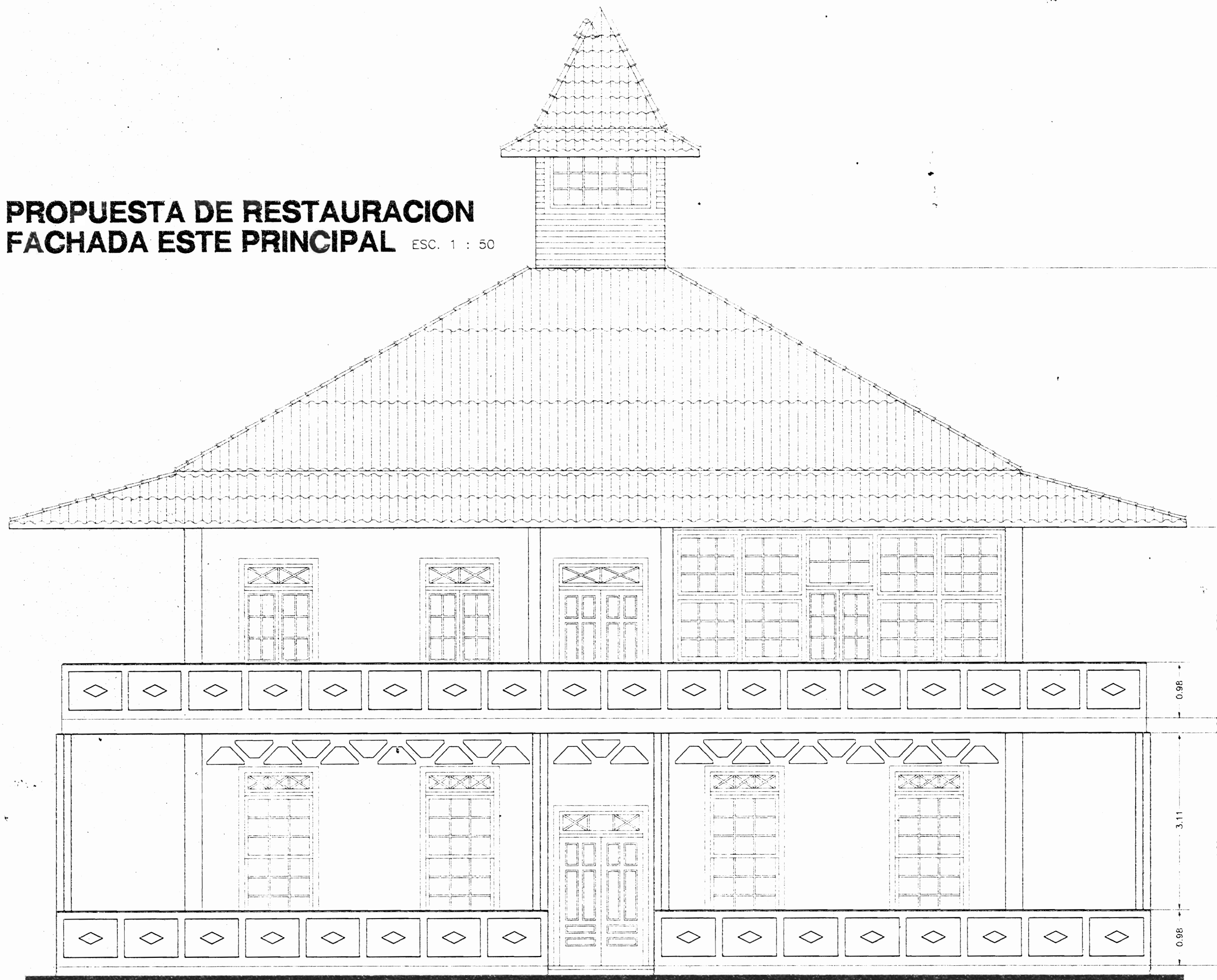

**PROPUESTA DE RESTAURACION
FACHADA LATERAL SUR** ESC. 1 : 50

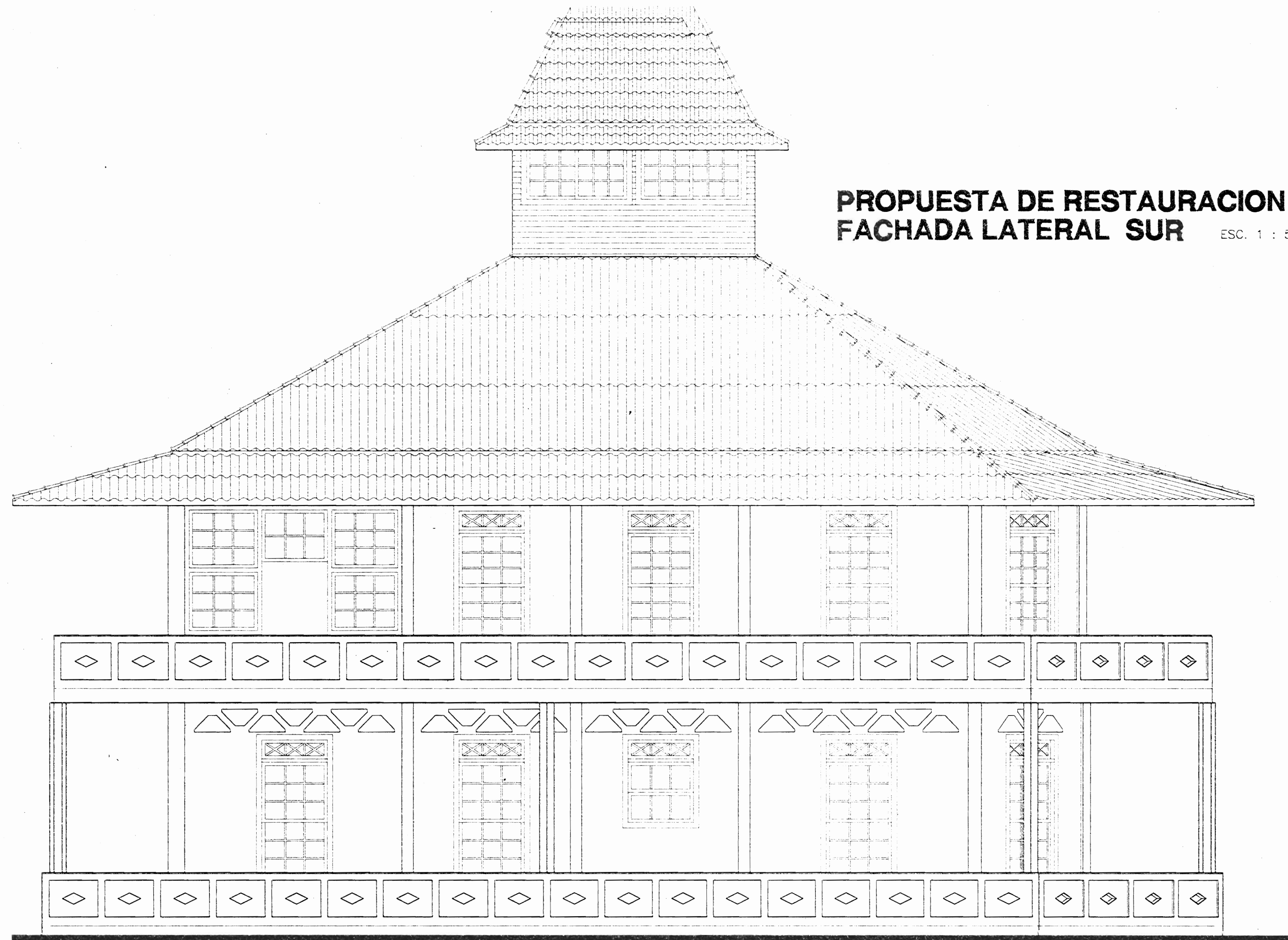

No. DE PERMISO

APROBACION COMISION REVISORA DE
PERMISOS DE CONSTRUCCION

PROYECTO
**RESTAURACION CAPITANIA
DE PUNTARENAS**

PROPIETARIO
GOBIERNO DE COSTA RICA

PROVINCIA PUNTARENAS CANTON PUNTARENAS DISTRITO CENTRO

ARQUECO
INTERNACIONAL

ARQUITECTO **MARIO AZOFEFA CAMACHO**

DEBIDO **S. CAMPOS**

PROFESIONAL RESPONSABLE

NOMBRE **MARIO AZOFEFA CAMACHO**

FIRMA _____ N. REC. **A-2774**

DIRECCION TECNICA

NOMBRE **MARIO AZOFEFA CAMACHO**

FIRMA _____ N. REC. **A-2774**

INFORMACION REGISTRO PUBLICO

PROPIETARIO _____

N. CATASTRO _____

SITIO _____

CONTENIDO

PROPUESTA DE RESTAURACION

FACHADA OESTE POSTERIOR

FACHADA LATERAL NORTE

FACHADA ESTE PRINCIPAL

FACHADA LATERAL SUR

ESCALA	FECHA	LAMINA
INDICADA	AGOSTO	8/15

**PROPUESTA DE RESTAURACION
FACHADA CORTE ESTE** ESC. 1 : 50

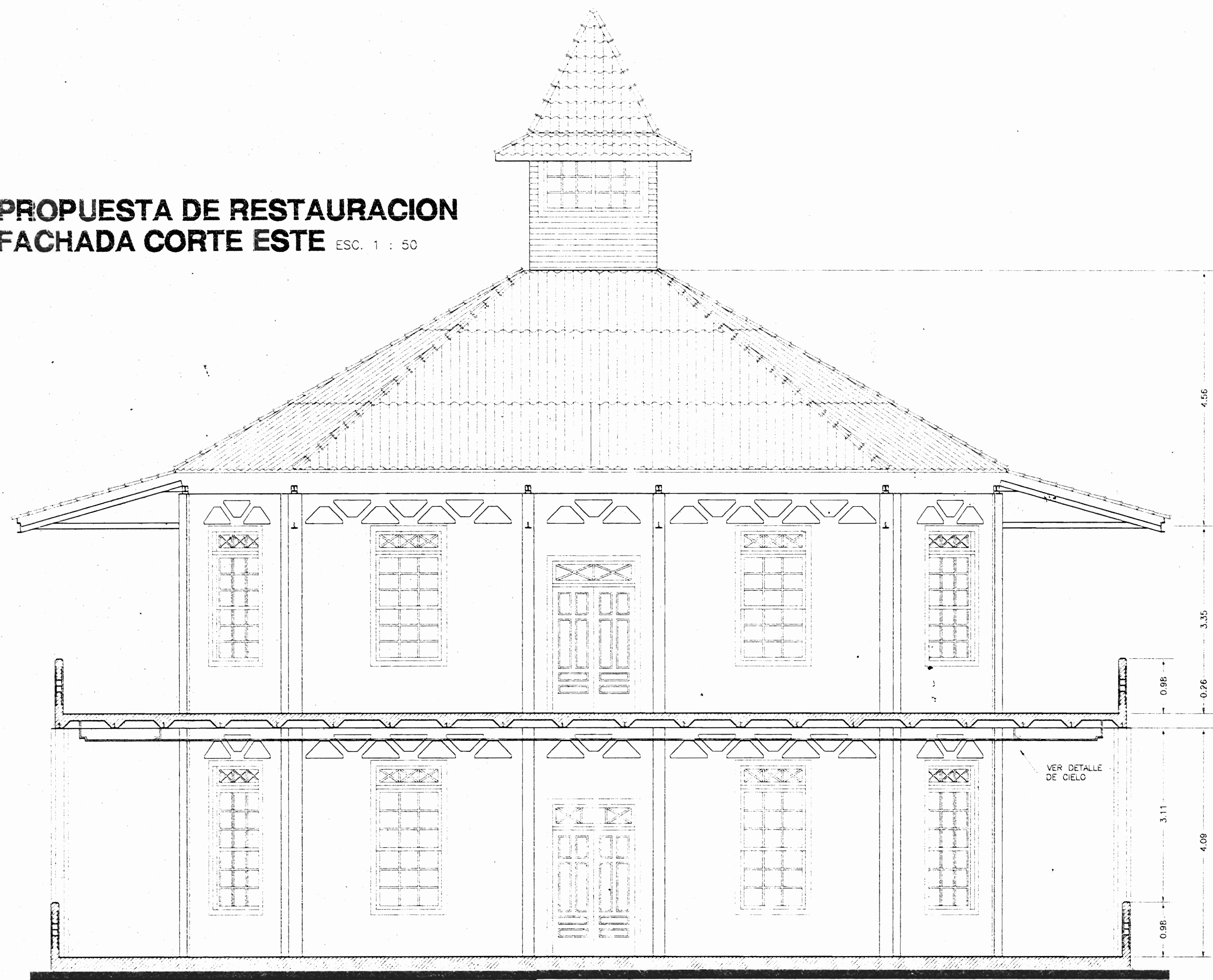

**PROPUESTA DE RESTAURACION
FACHADA CORTE NORTE** ESC. 1 : 50

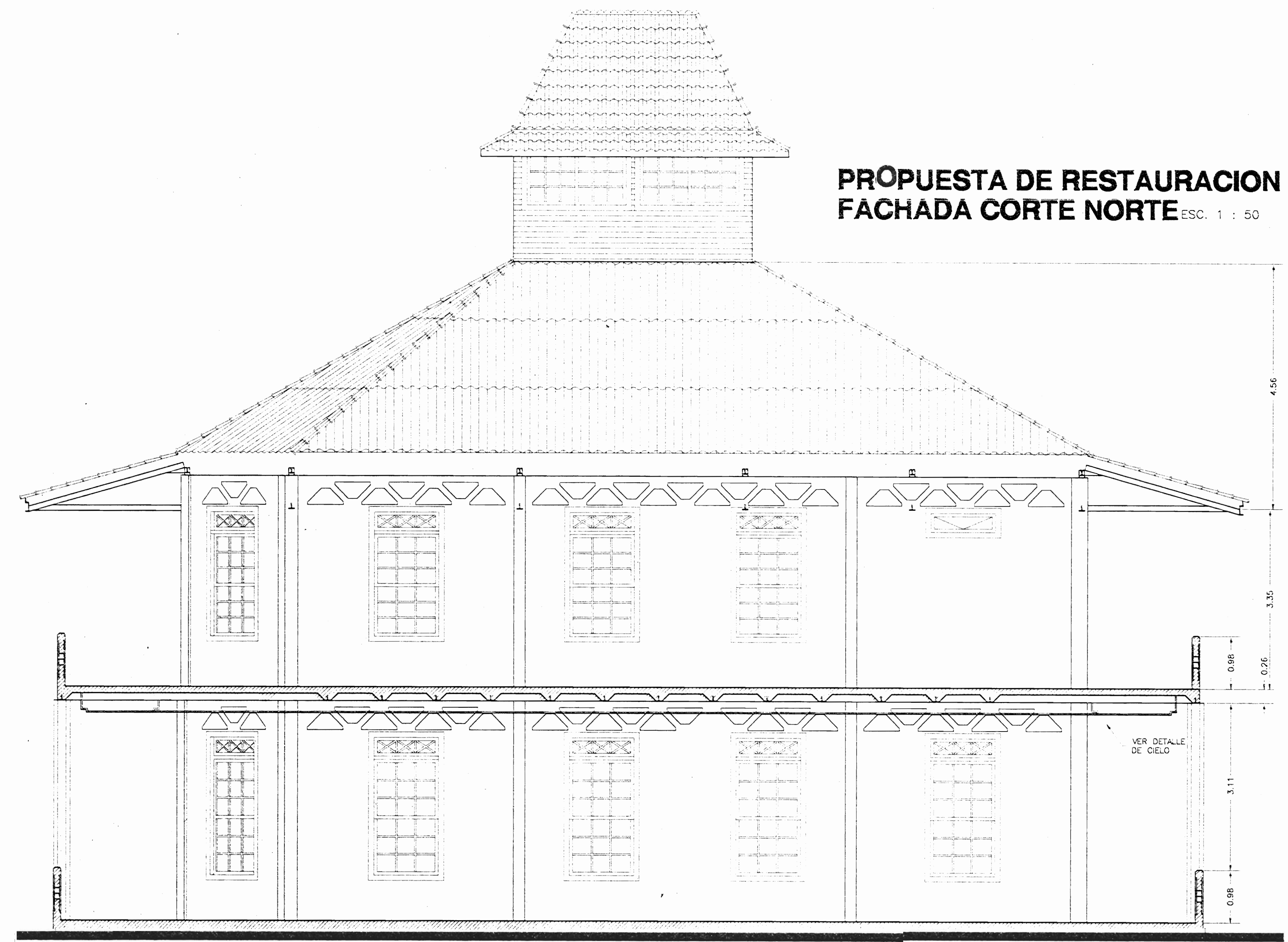

**PROPUESTA DE RESTAURACION
FACHADA CORTE OESTE** ESC. 1 : 50

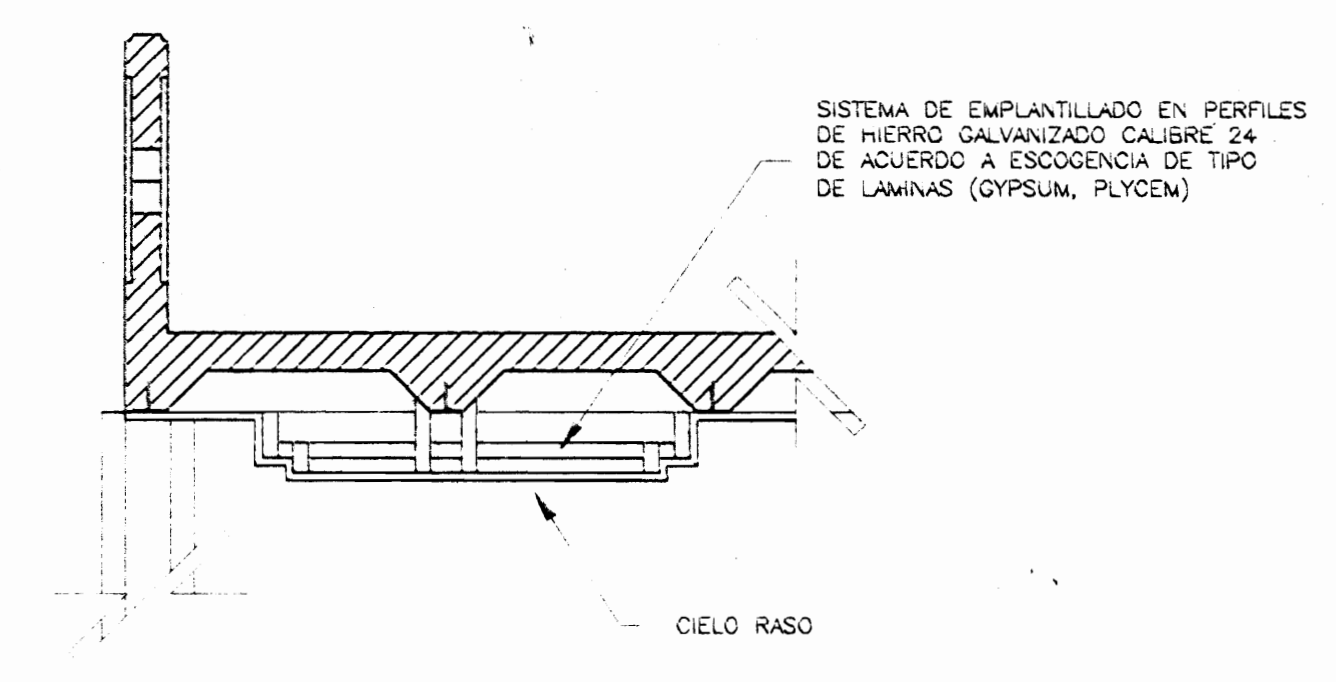
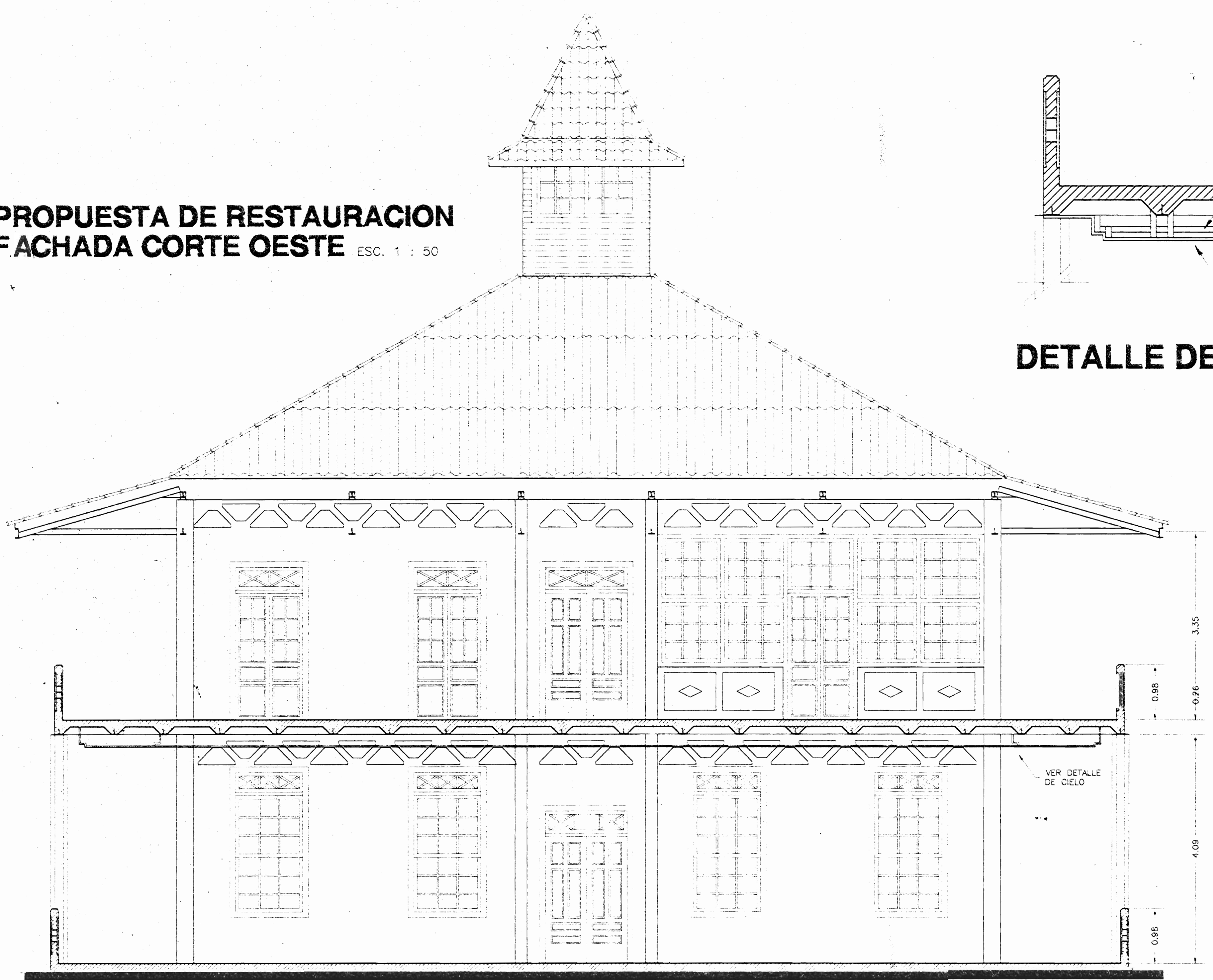

DETALLE DE CIELO ESC 1 : 25

**PROPUESTA DE RESTAURACION
FACHADA CORTE SUR** ESC. 1 : 50

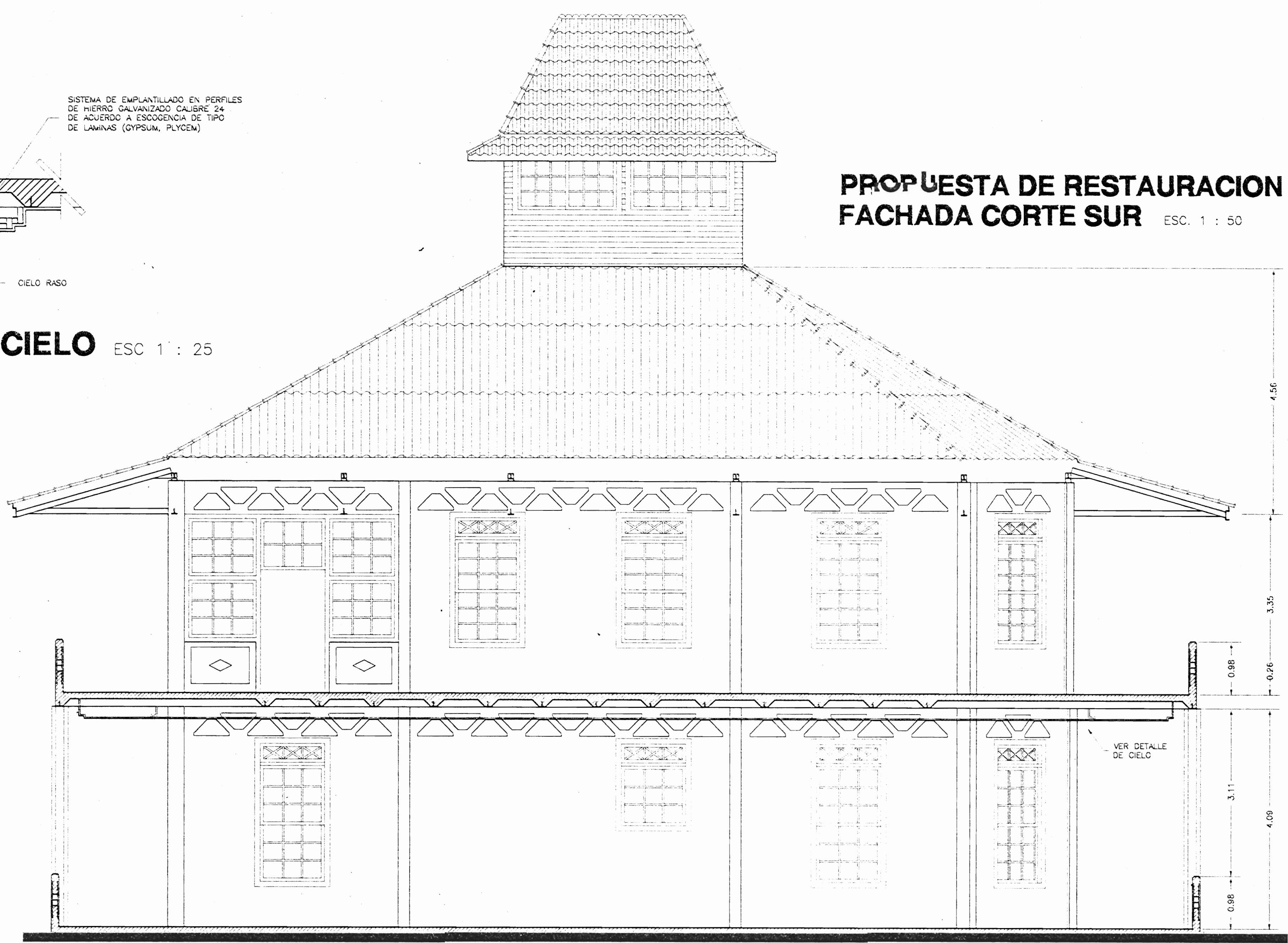

APROBACION COMISION REVISORA DE PERMISOS DE CONSTRUCCION

PROYECTO
RESTAURACION CAPITANIA DE PUNTARENAS

PROPIETARIO
GOBIERNO DE COSTA RICA

PROVINCIA PUNTARENAS CANTON PUNTARENAS DISTRITO CENTRO

CONSTRUCTORES
ARQUEOCOS INTERNACIONAL

ARQUITECTO **MARIO AZOFEIFA CAMACHO**

DEBIDO **S. CAMPOS**

PROFESIONAL RESPONSABLE
NOMBRE **MARIO AZOFEIFA CAMACHO**

FIRMA _____ N. REG. **A-2774**

PROFESIONAL RESPONSABLE
DIRECCION TECNICA
NOMBRE **MARIO AZOFEIFA CAMACHO**

FIRMA _____ N. REG. **A-2774**

INFORMACION REGISTRO PUBLICO

PROPIETARIO

N. CATASTRO

SITAS

CONTENIDO
PROPUESTA DE RESTAURACION
FACHADA CORTE ESTE
FACHADA CORTE NORTE
FACHADA CORTE OESTE
FACHADA CORTE SUR

ESCALA FECHA LAMINA
INDICADA AGOSTO 9/15

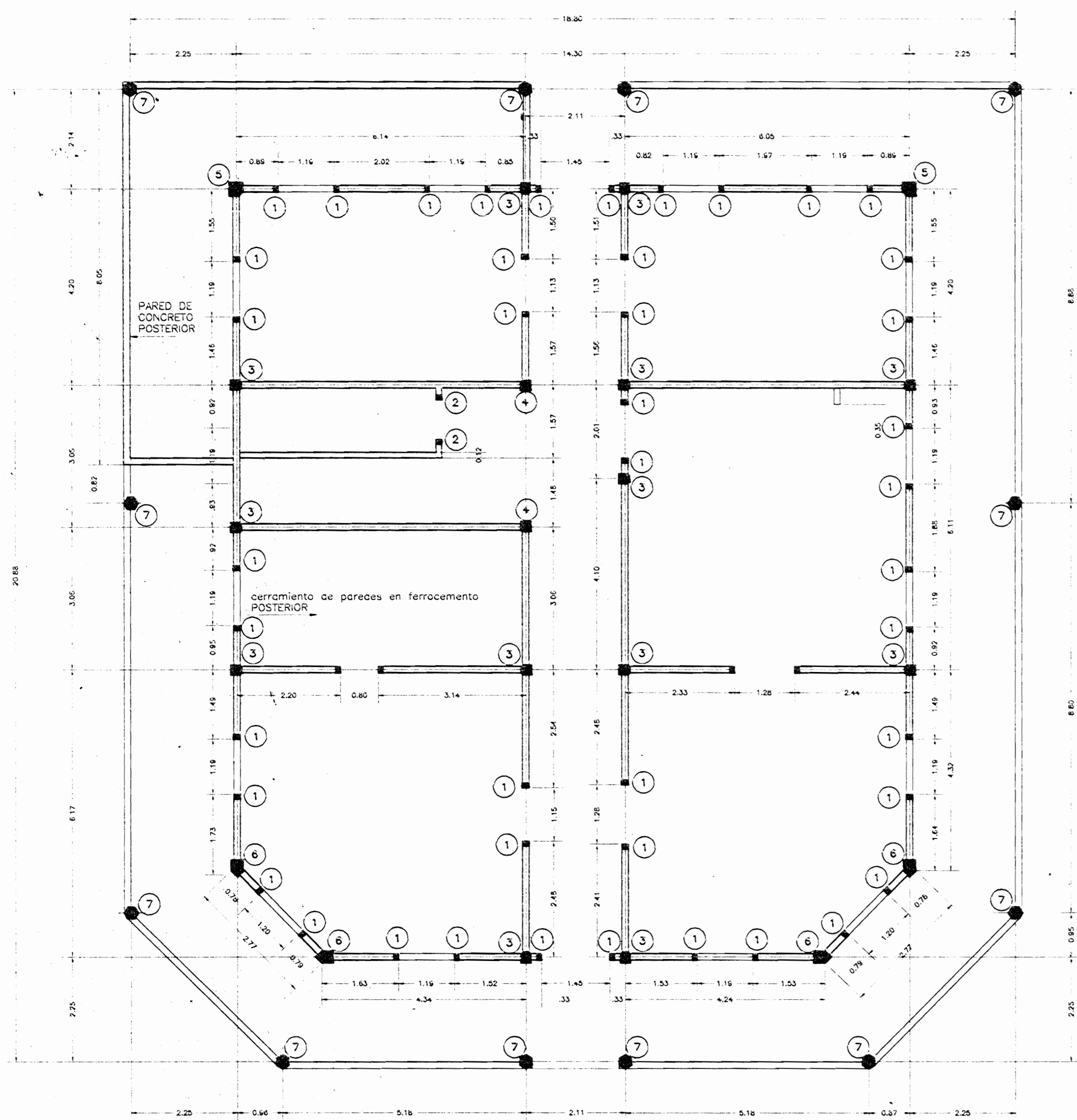

PLANTA ESTRUCTURAL PRIMER PISO ESC. 1 : 75

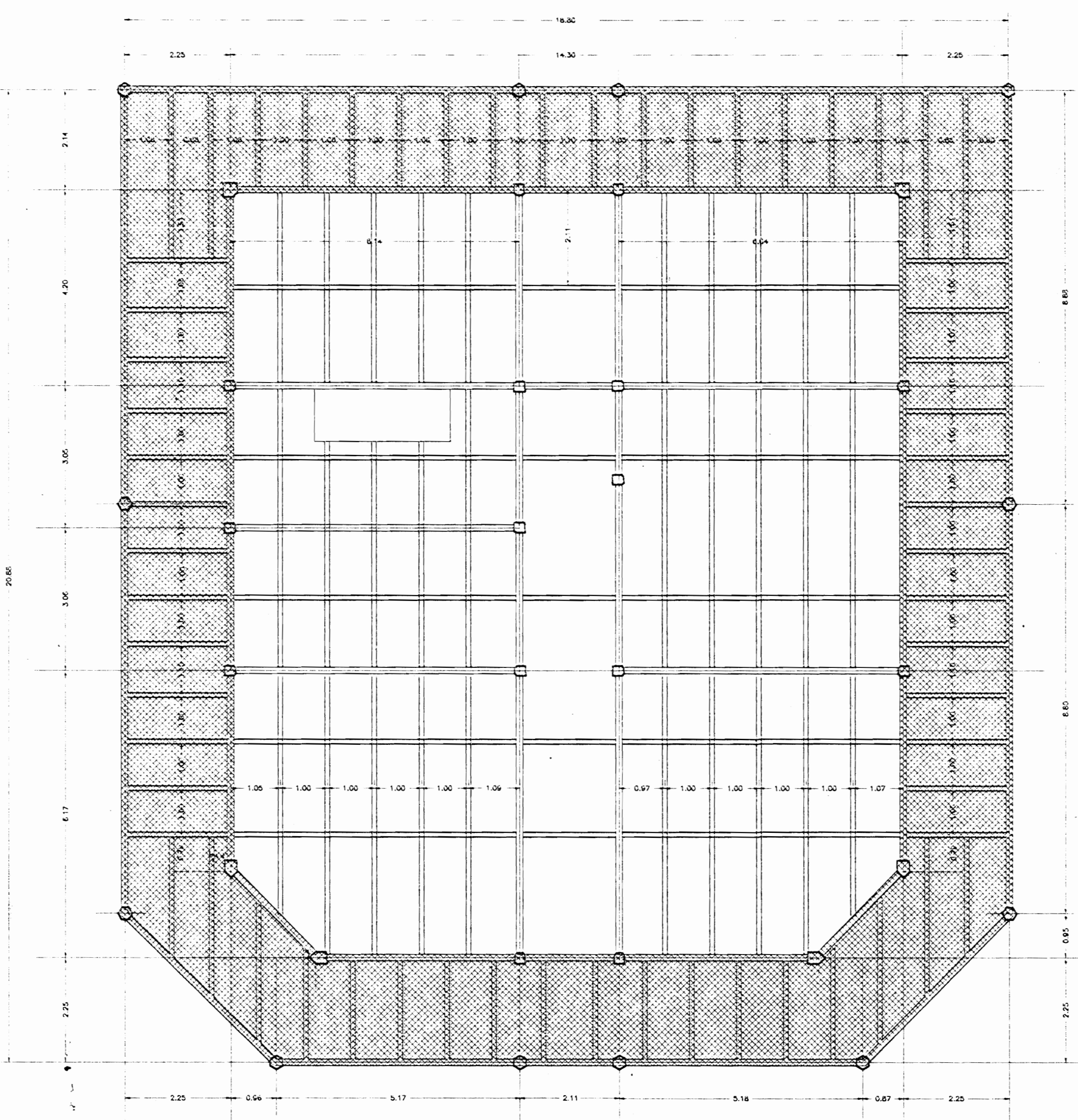

PLANTA DE ENTREPISOS ESC. 1 : 75

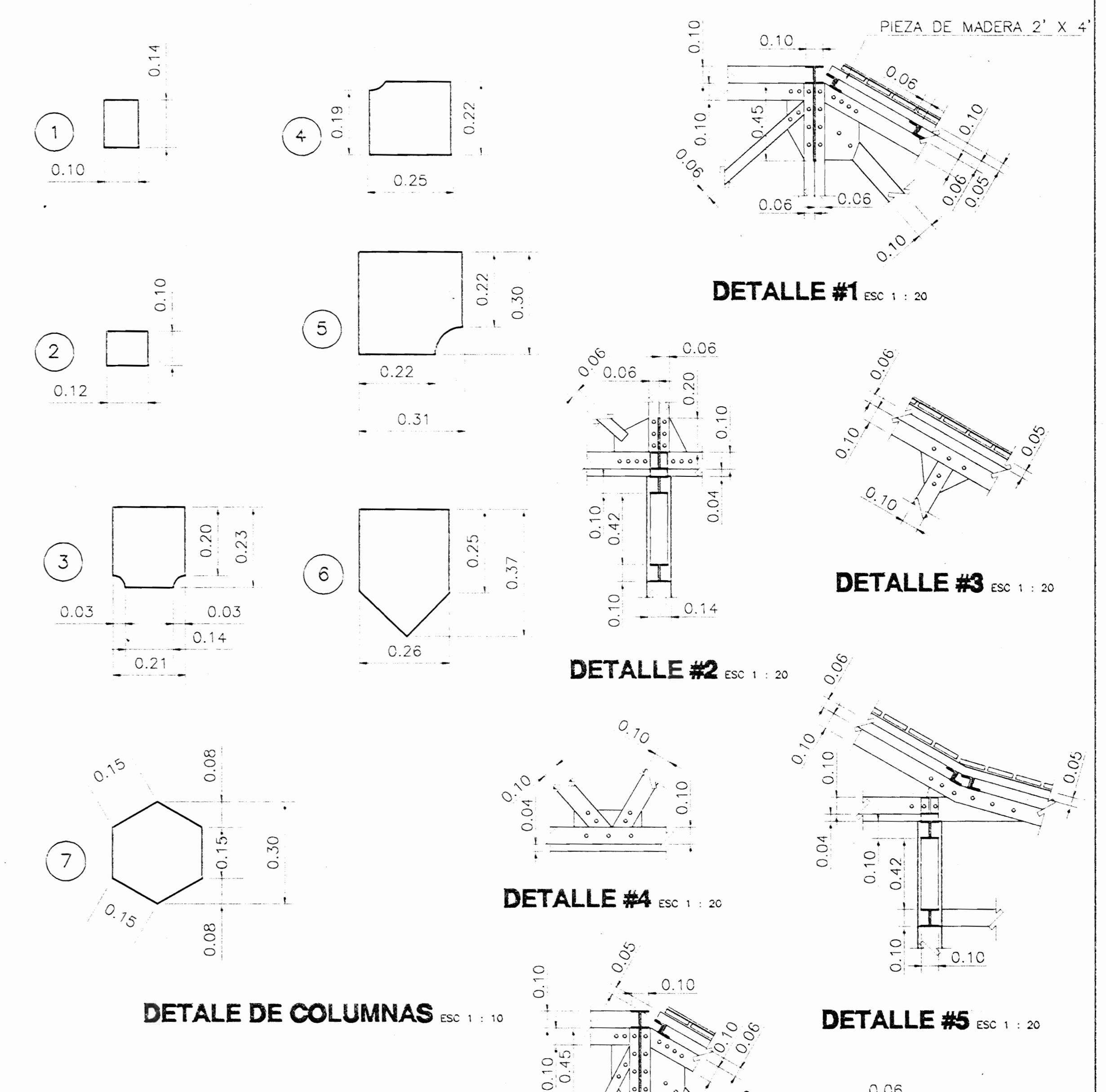

DETALE DE COLUMNAS ESC. 1 : 10

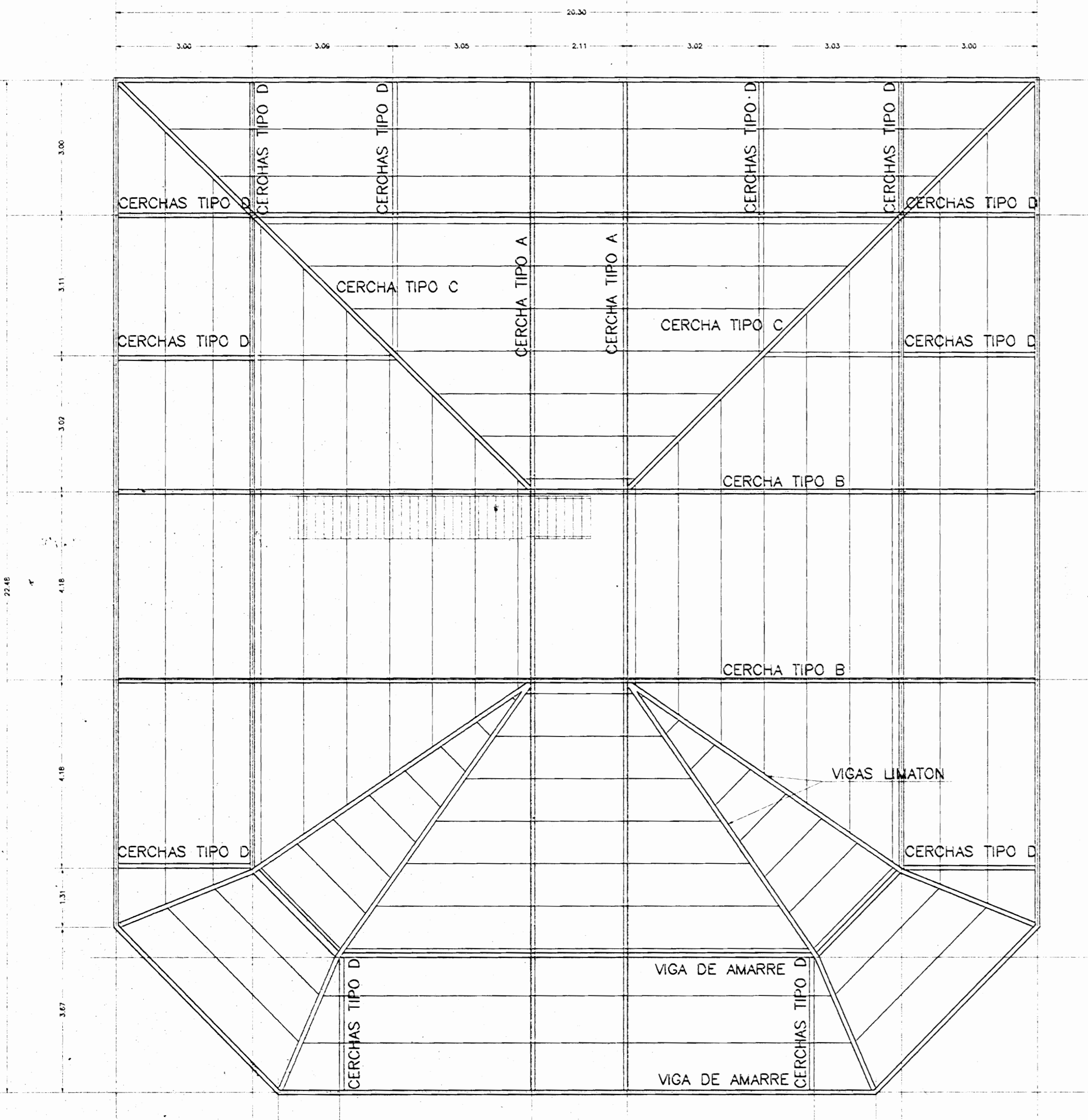

PLANTA ESTRUCTURAL DE CUBIERTA ESC. 1 : 75

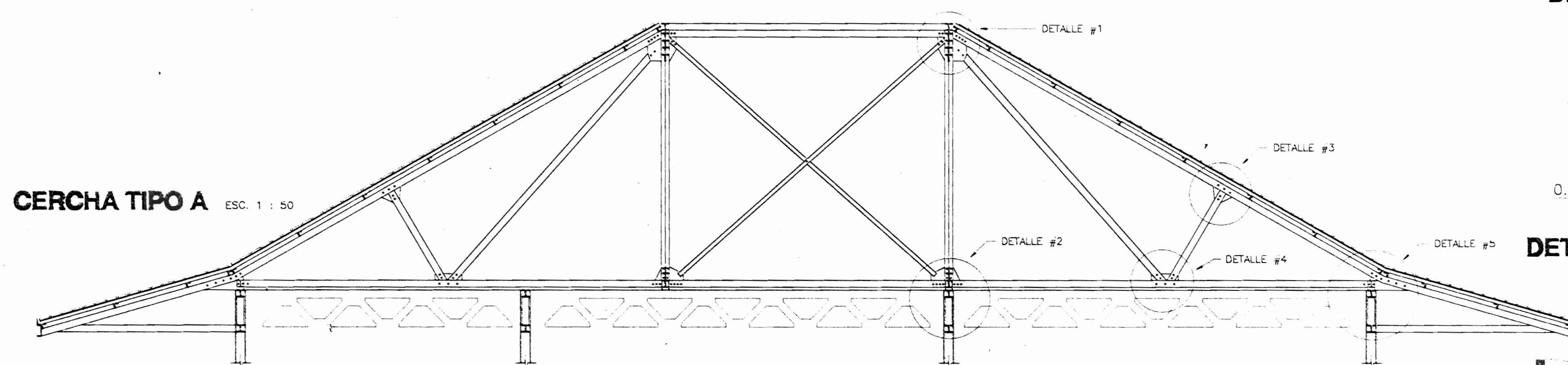

CERCHA TIPO A ESC. 1 : 50

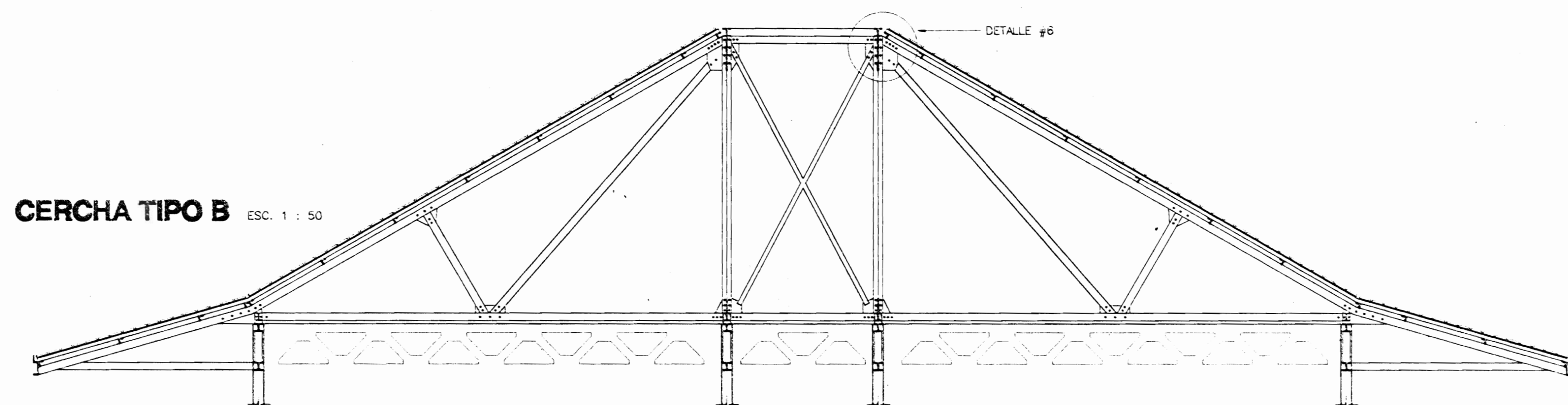

CERCHA TIPO B ESC. 1 : 50

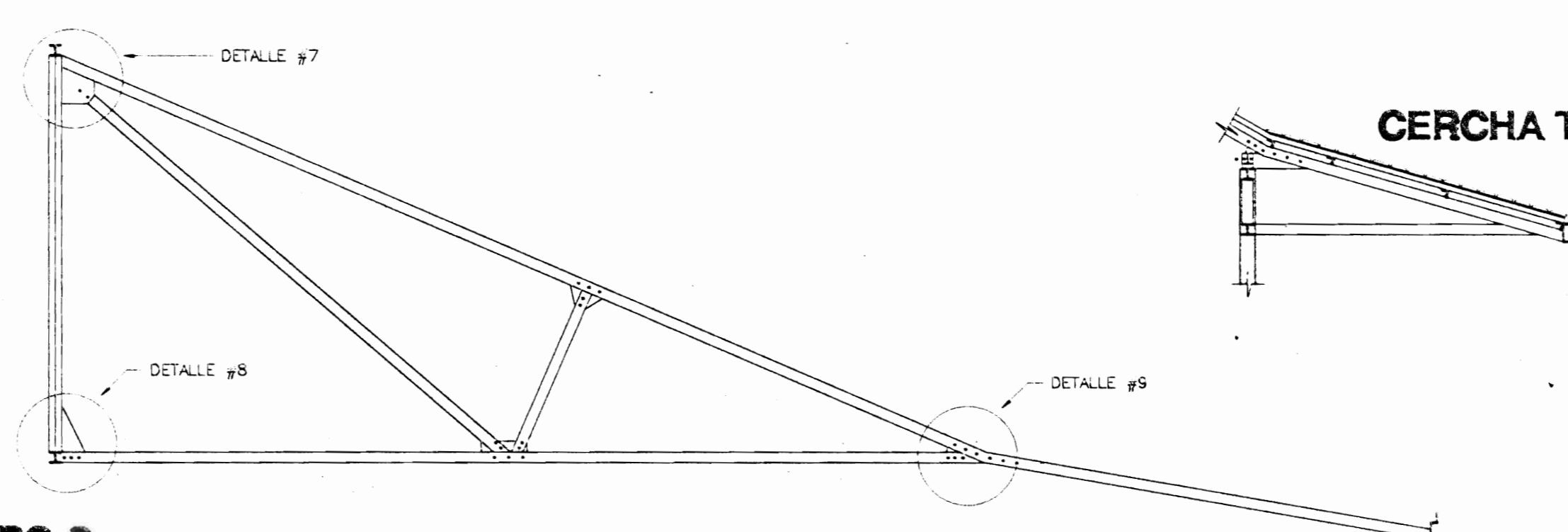

CERCHA TIPO C ESC. 1 : 50

CERCHA TIPO D ESC. 1 : 50

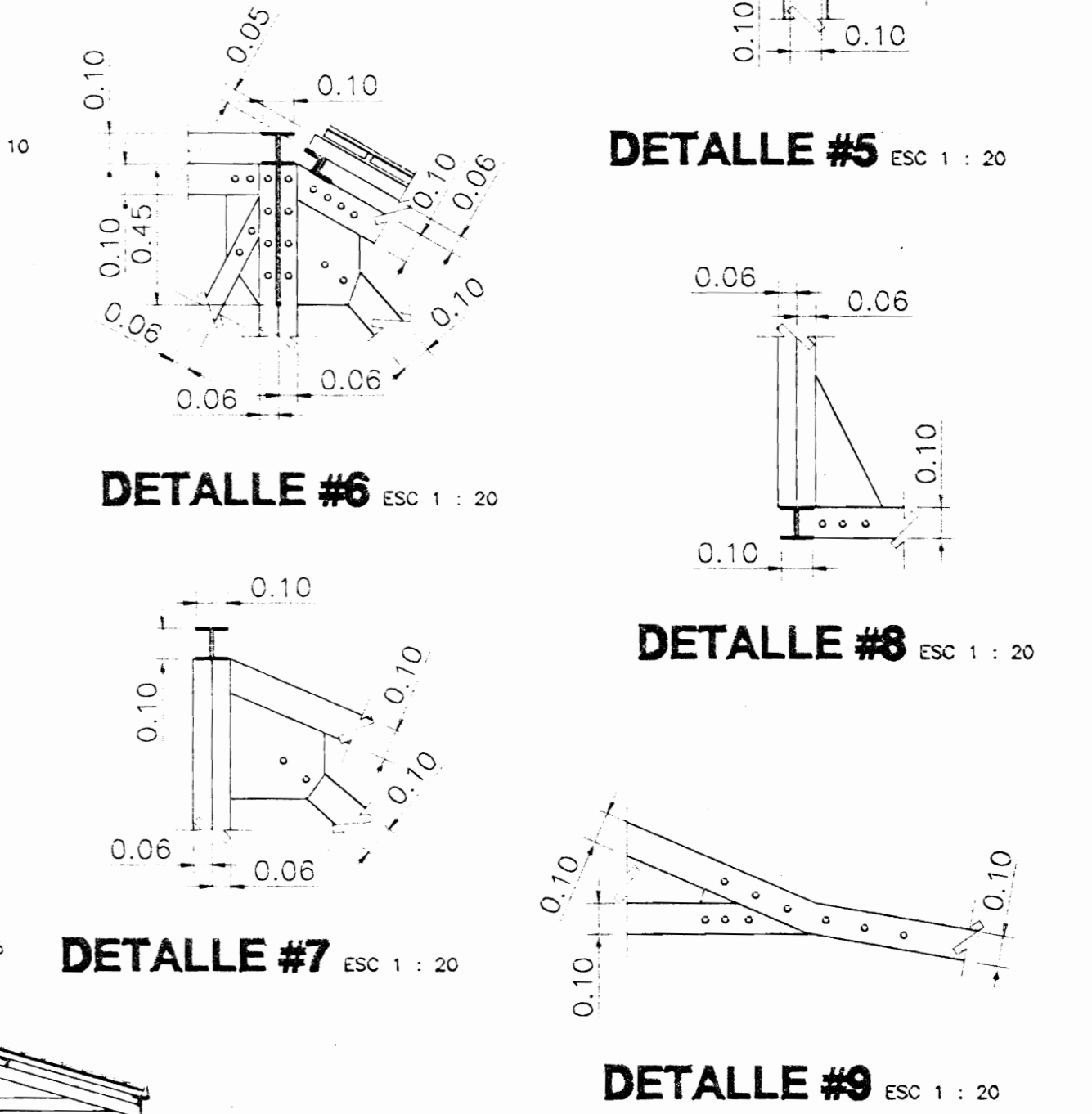

DETALLE DE MARCOS PUERTAS Y VENTANAS ESC. 1 : 10

DETALLE #10 ESC. 1 : 5

APROBACION COMISION REVISORA DE PERMISOS DE CONSTRUCCION

PROYECTO RESTAURACION CAPITANIA DE PUNTARENAS

PROPIETARIO GOBIERNO DE COSTA RICA

PROVINCIA PUNTARENAS CANTON PUNTARENAS DISTRITO CENTRO

CONSTRUCTORES ARQUECO INTERNACIONAL

ARQUITECTO MARIO AZOFEIFA CAMACHO

DIBUJO S. CAMPOS

PROFESIONAL RESPONSABLE NOMBRE MARIO AZOFEIFA CAMACHO

FIRMA N. REC. A-2774

PROFESIONAL RESPONSABLE DIRECCION TECNICA NOMBRE MARIO AZOFEIFA CAMACHO

FIRMA N. REC. A-2774

INFORMACION REGISTRO PUBLICO PROPIETARIO N. CATASTRO SITIAS

CONTENIDO PLANTA ESTRUCTURAL PRIMER PISO PLANTA DE ENTREPISOS PLANTA ESTRUCTURAL DE CUBIERTA DETALLE DE CERCHAS DETALLE DE COLUMNAS DETALLE DE UNIONES

ESCALA FECHA LAMINA INDICADA AGOSTO 10/15

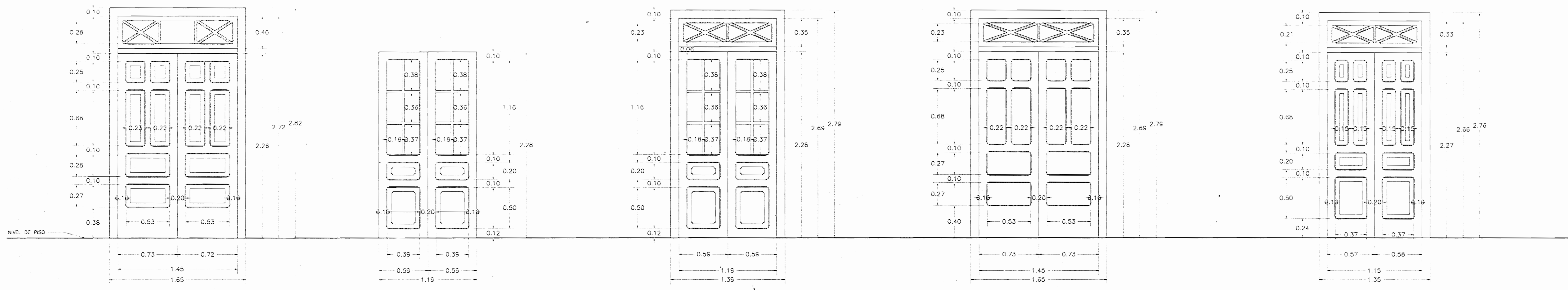

PT1 PUERTA EXTERIOR TIPO 1 PT2 PUERTA EXTERIOR TIPO 2 PT3 PUERTA EXTERIOR TIPO 3 PT4 PUERTA EXTERIOR TIPO 4 PT5 PUERTA INTERIOR TIPO 5

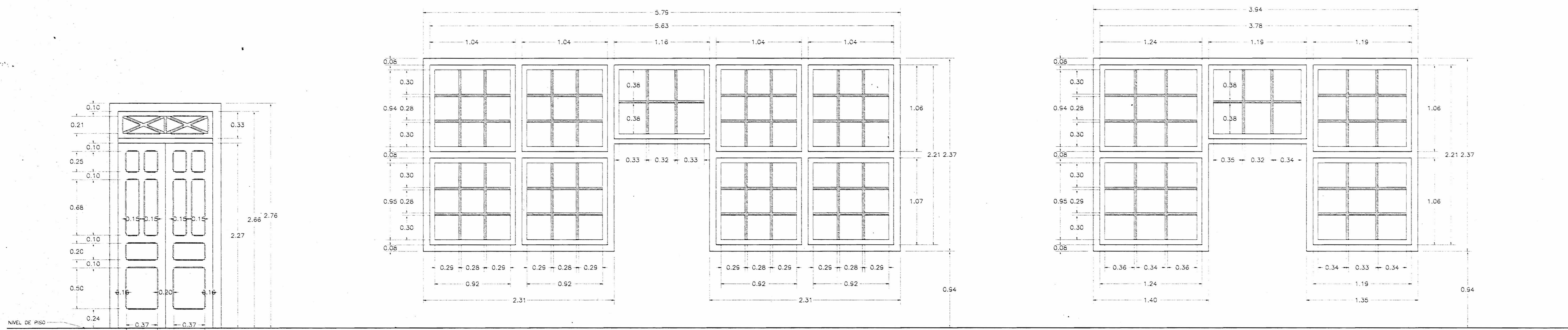

VT1 VENTANAL TIPO 1 VT2 VENTANAL TIPO 2

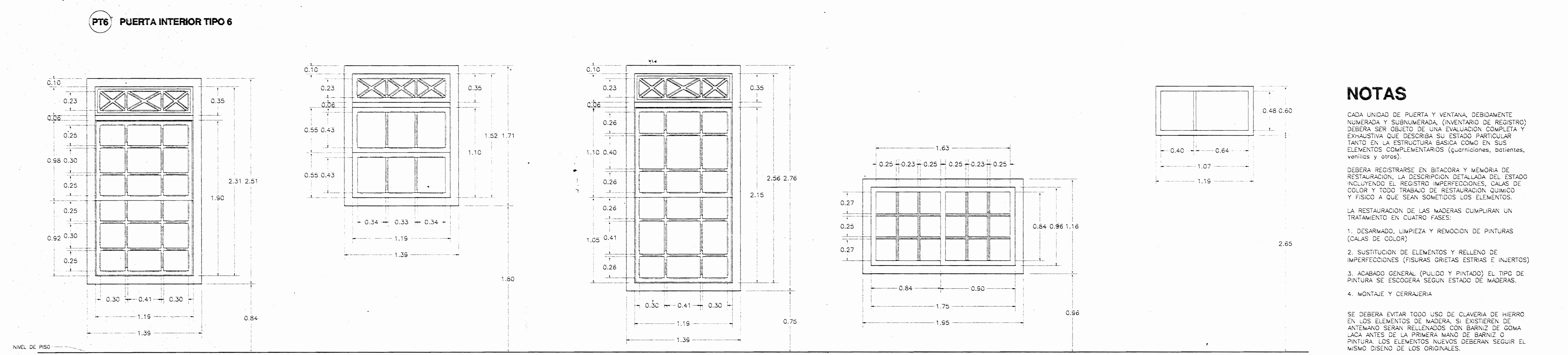

VT3 VENTANA TIPO 3 VT4 VENTANA TIPO 4 VT5 VENTANA TIPO 5 PT6 PUERTA INTERIOR TIPO 6

NOTAS

CADA UNIDAD DE PUERTA Y VENTANA, DEBIDAMENTE NUMERADA Y SUBNUMERADA, (INVENTARIO DE REGISTRO) DEBERA SER OBJETO DE UNA EVALUACION COMPLETA Y EXHAUSTIVA QUE DESCRIBA SU ESTADO PARTICULAR TANTO EN LA ESTRUCTURA BASICA COMO EN SUS ELEMENTOS COMPLEMENTARIOS (guarniciones, bisieres, ventiles y otros).

DEBERA REGISTRARSE EN BITACORA Y MEMORIA DE RESTAURACION, LA DESCRIPCION DETALLADA DEL ESTADO INCLUYENDO EL REGISTRO IMPERFECCIONES, CALAS DE COLOR Y TODO TRABAJO DE RESTAURACION QUIMICO Y FISICO A QUE SEAN SOMETIDOS LOS ELEMENTOS.

LA RESTAURACION DE LAS MADERAS CUMPLIRAN UN TRATAMIENTO EN CUATRO FASES:

1. DESARMAO, LIMPIEZA Y REMOCION DE PINTURAS (CALAS DE COLOR)
2. SUSTITUCION DE ELEMENTOS Y RELLENO DE IMPERFECCIONES (FISURAS GRIETAS ESTRIAS E INJERTOS)
3. ACABADO GENERAL (PULIDO Y PINTADO) EL TIPO DE PINTURA SE ESCOGERA SEGUN ESTADO DE MADERAS.
4. MONTAJE Y CERRAJERIA

SE DEBERA EVITAR TODO USO DE CLAVERIA DE HIERRO EN LOS ELEMENTOS DE MADERA, SI EXISTIEREN DE ANTEMANO SERAN RELLENADOS CON BARNIZ DE GOMA LACA ANTES DE LA PRIMERA MANO DE BARNIZ O PINTURA. LOS ELEMENTOS NUEVOS DEBERAN SEGUIR EL MISMO DISENO DE LOS ORIGINALES.

AQUELLOS ELEMENTOS QUE DEBAN SER SUSTITUIDOS POR COMPLETO DEBERAN SEGUIR LAS MISMAS CARACTERISTICAS DE LAS ORIGINALES. SI SE TOMARA LA DECISION DE SUSTITUIR TODA LA MARQUETERIA, PUERTAS Y VENTANAS DEBERA CONTAR CON LA APROBACION ABSOLUTA DE LA DIRECCION DE PATRIMONIO DEL MINISTERIO DE CULTURA.

APROBACION COMISION REVISORA DE PERMISOS DE CONSTRUCCION		
PROYECTO RESTAURACION CAPITANIA DE PUNTARENAS		
PROPIETARIO GOBIERNO DE COSTA RICA		
PROVINCIA PUNTARENAS	CANTON PUNTARENAS	DISTRITO CENTRO
CONSTRUCTORES		
ARQUECO INTERNACIONAL		
ARQUITECTO MARIO AZOFEFA CAMACHO		
DIBUJO S. CAMPOS		
PROFESIONAL RESPONSABLE DIRECCION TECNICA NOMBRE MARIO AZOFEFA CAMACHO FIRMA _____ N. REC. A-2774		
INFORMACION REGISTRO PUBLICO PROPIETARIO N. CATASTRO _____ SITIO _____		
CONTENIDO DETALLES DE PUERTAS Y VENTANAS EXISTENTES		
ESCALA 1 : 20	FECHA AGOSTO	LAMINA 11/15

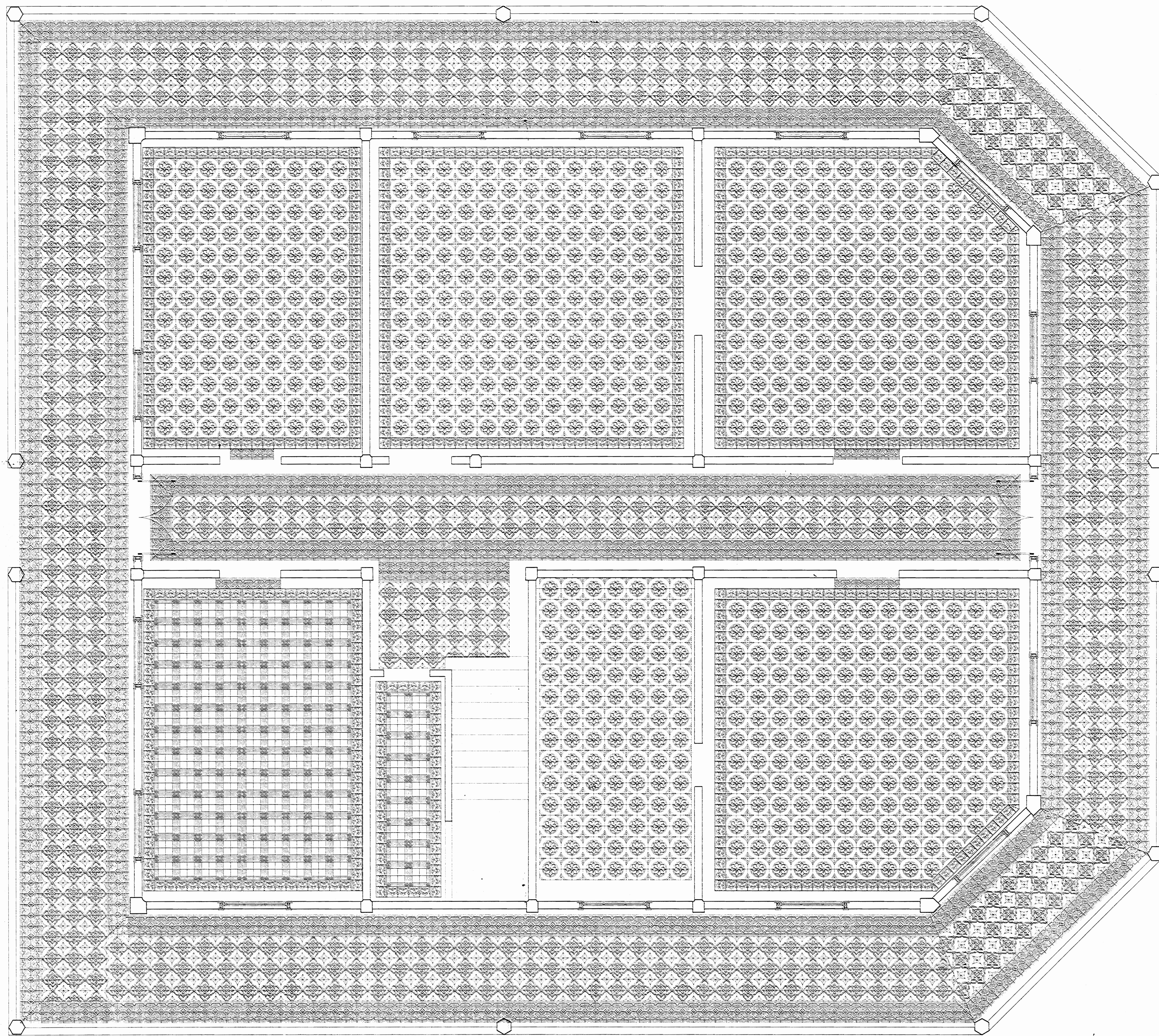

**LEVANTAMIENTO DE PISOS
PLANTA ARQUITECTONICA PRIMER PISO** ESC. 1 : 30

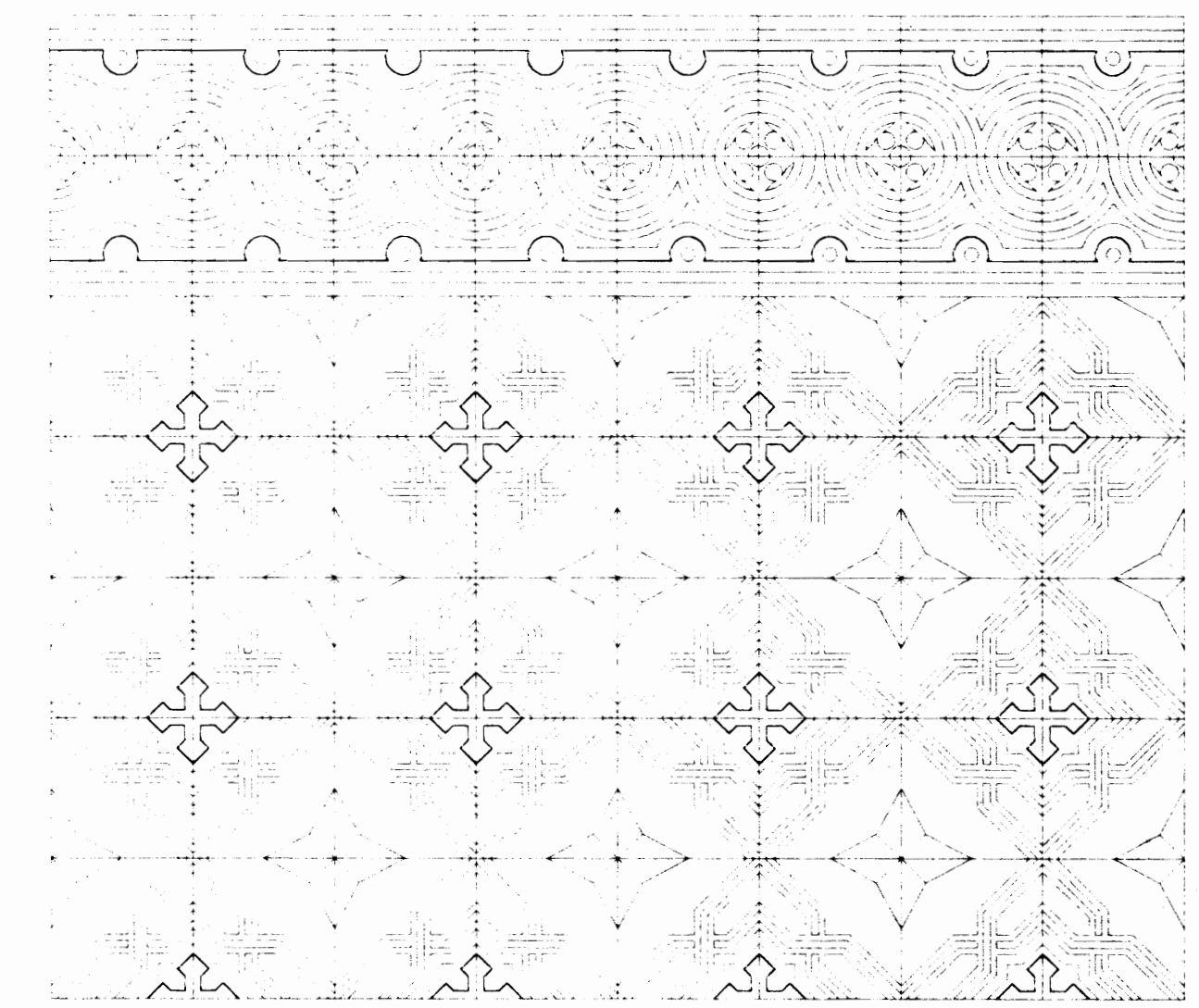

MOSAICO TIPO 1 escala 1:10

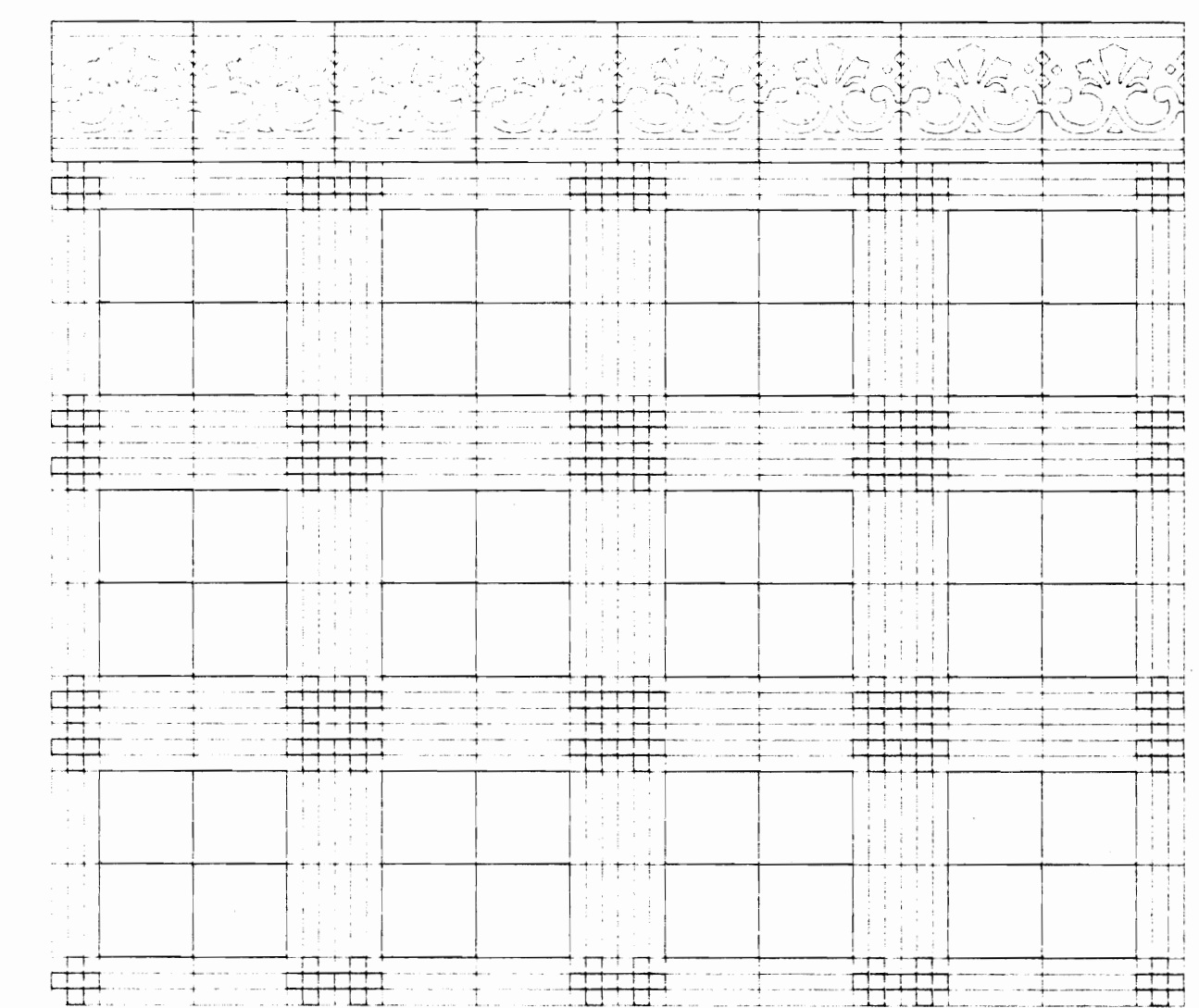

MOSAICO TIPO 2 escala 1:10

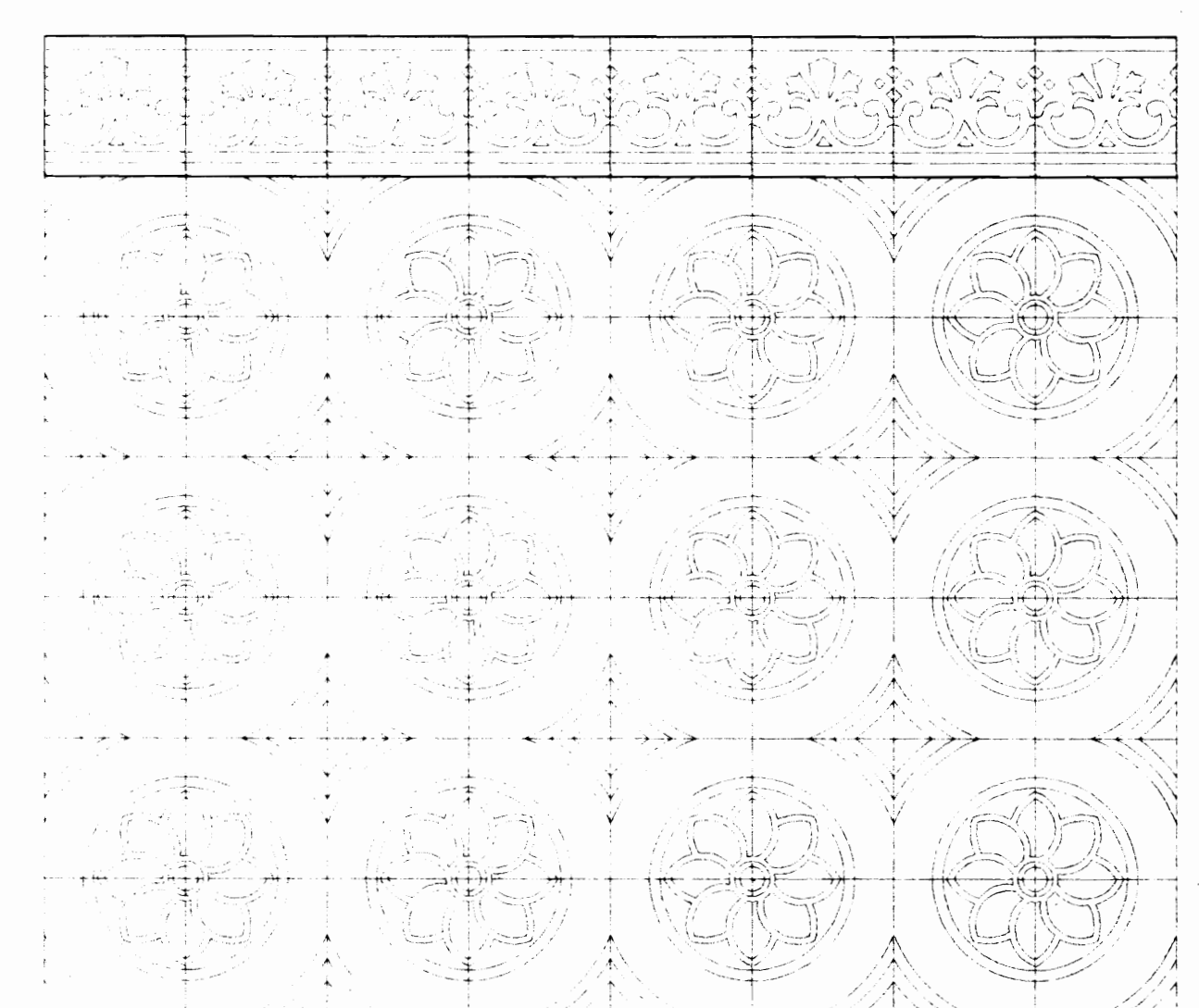

MOSAICO TIPO 3 escala 1:10

APROBACION COMISION REVISORA DE PERMISOS DE CONSTRUCCION		
PROYECTO RESTAURACION CAPITANIA DE PUNTARENAS		
PROPIETARIO GOBIERNO DE COSTA RICA		
PROVINCIA PUNTARENAS	CANTON PUNTARENAS	DISTRITO CENTRO
CONSTRUCTORES INTERNACIONAL		
ARQUITECTO MARIO AZOFEFA CAMACHO		
DIBUJO S. CAMPOS		
PROFESIONAL RESPONSABLE		
NOMBRE MARIO AZOFEFA CAMACHO		
FIRMA	N. REC.	A-2774
PROFESIONAL RESPONSABLE		
DIRECCION TECNICA		
NOMBRE MARIO AZOFEFA CAMACHO		
FIRMA	N. REC.	A-2774
INFORMACION REGISTRO PUBLICO		
PROPIETARIO		
N. CATASTRO		
SITAS		
CONTENIDO LEVANTAMIENTO DE PISOS PRIMER NIVEL DETALLES DE MOSAICOS		
ESCALA	FECHA	LAMINA
	AGOSTO	12/15

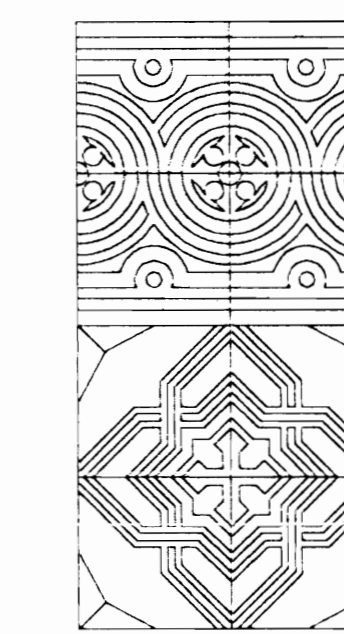
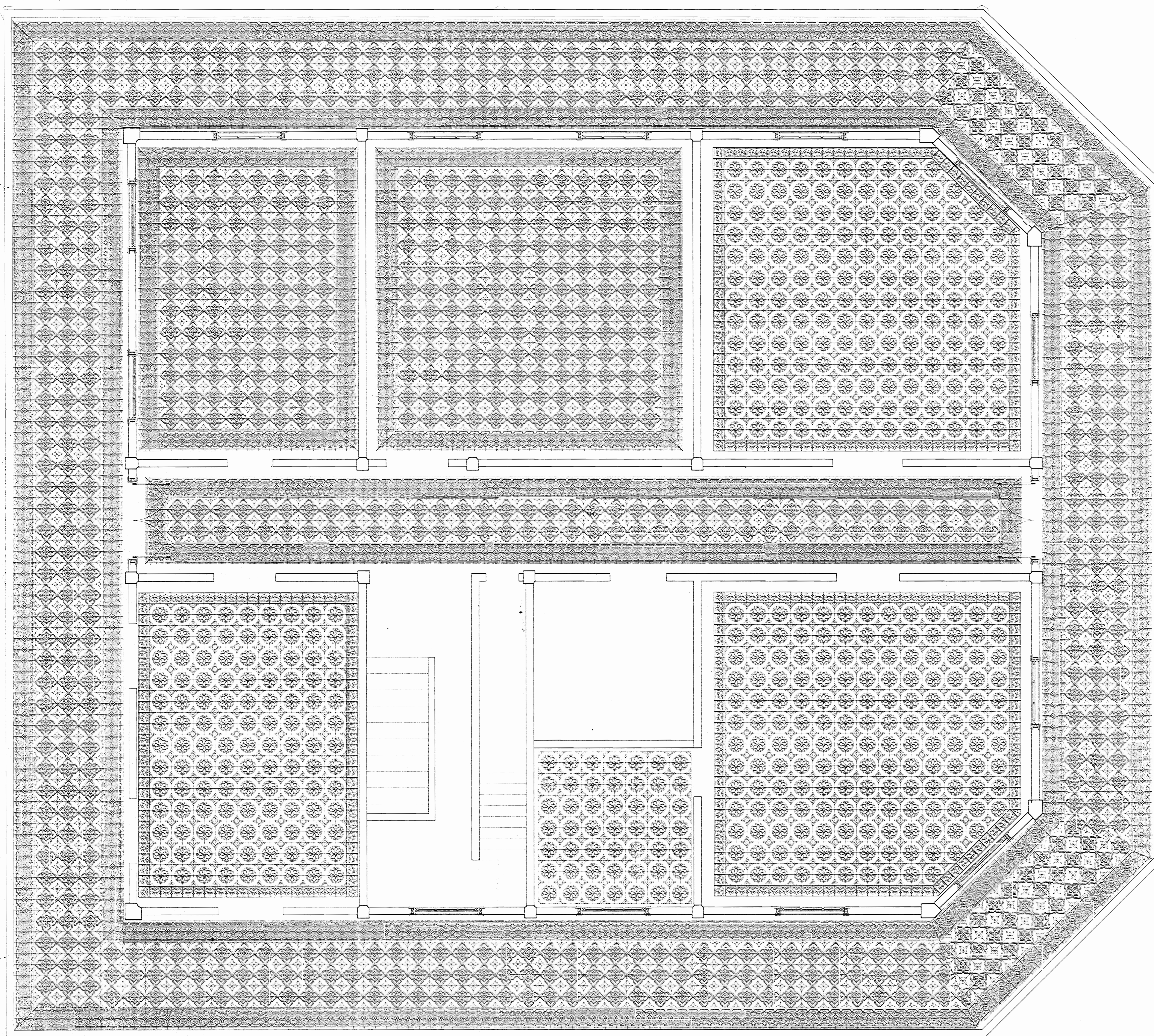

TIPO 1-A

TIPO 1-B

MOSAICO TIPO 1 esc 1:10

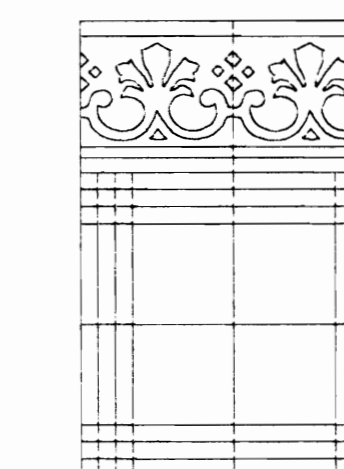

TIPO 2-A

TIPO 2-B

MOSAICO TIPO 2 esc 1:10

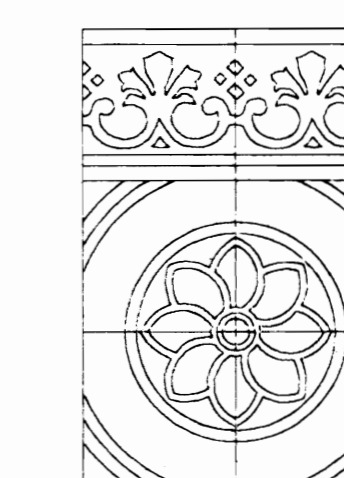

TIPO 1-A

TIPO 1-B

MOSAICO TIPO 3 esc 1:10

PISOS:
 TODO EL MATERIAL DE PISO -MOSAICOS Y REBORDES- DEBERAN SER EVALUADOS PARA SU RESTAURACION Y/O SUSTITUCION, LUEGO DE UNA LIMPIEZA PROFUNDA, LA CUAL DEBERA SER SUPERVISADA Y DIRIGIDA EXPRESAMENTE EN BITACORA DE RESTAURACION. LA EVALUACION SE ORIENTARA HACIA LA IDENTIFICACION DEL ESTADO DE LAS PIEZAS PARA DETERMINAR SU VIDA UTIL MEDIANTE EL SISTEMA DE (...)

LIMPIEZA:
 DEBERA APLICARSE UNA SOLUCION LIMPIADORA BIODEGRADABLE DE AGENTES TENSOACTIVOS...

APROBACION COMISION REVISORA DE PERMISOS DE CONSTRUCCION

PROYECTO
RESTAURACION CAPITANIA DE PUNTARENAS

PROPIETARIO
GOBIERNO DE COSTA RICA

PROVINCIA PUNTARENAS CANTON PUNTARENAS DISTRITO CENTRO

CONSTRUCTORES
ARQUECO
 INTERNACIONAL

ARQUITECTO **MARIO AZOFEFA CAMACHO**

DEBIDO **S. CAMPOS**

PROFESIONAL RESPONSABLE

NOMBRE **MARIO AZOFEFA CAMACHO**

FIRMA _____ N. REG. **A-2774**

PROFESIONAL RESPONSABLE

DIRECCION TECNICA

NOMBRE **MARIO AZOFEFA CAMACHO**

FIRMA _____ N. REG. **A-2774**

INFORMACION REGISTRO PUBLICO

PROPIETARIO

N. CATASTRO

SITIAS

CONTENIDO

LEVANTAMIENTO DE PISOS, SEGUNDO NIVEL

ESCALA

FECHA

LAMINA

AGOSTO 13/15

**LEVANTAMIENTO DE PISOS
 PLANTA ARQUITECTONICA SEGUNDO NIVEL**

ESC. 1 : 50

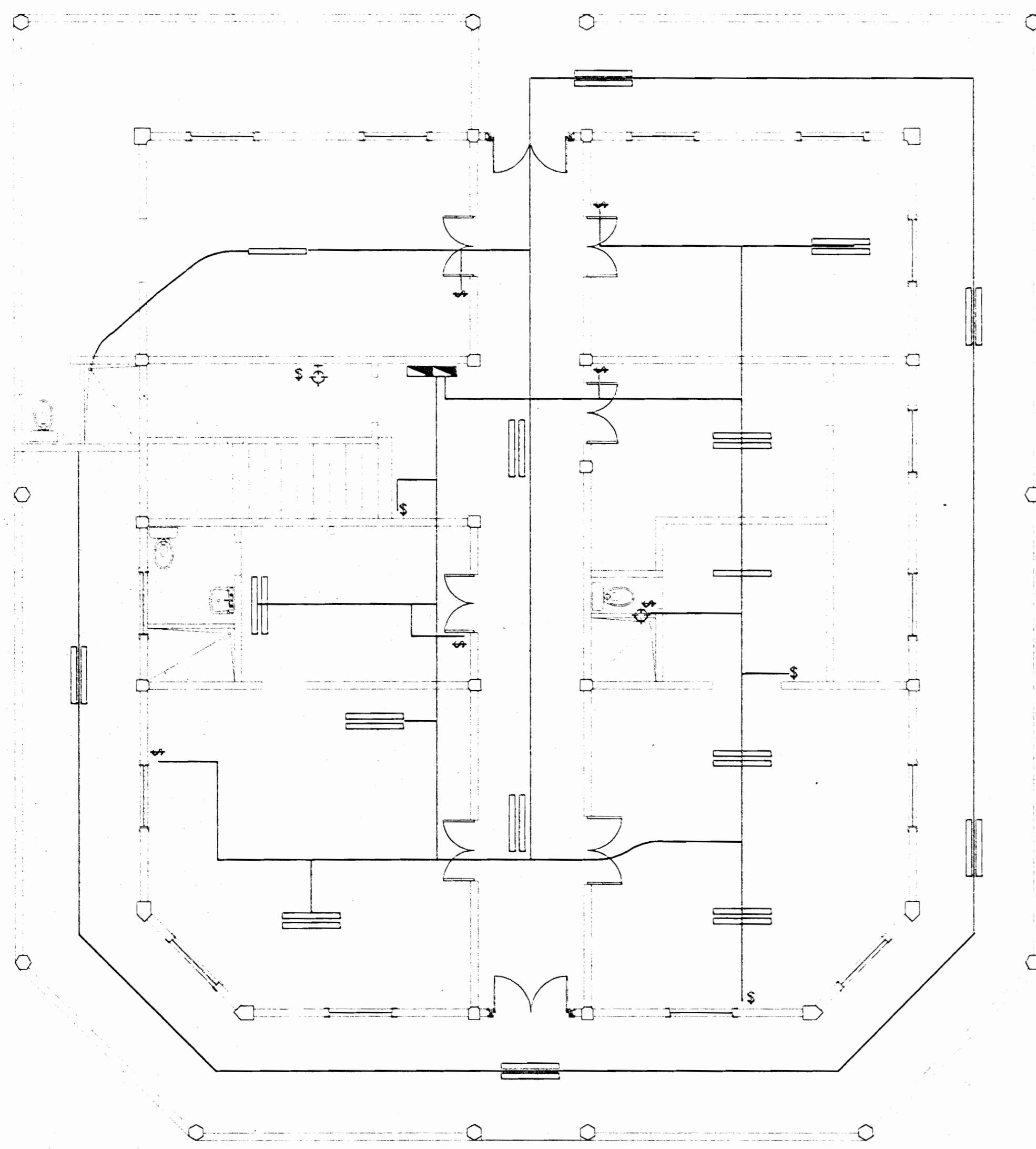

ESTADO ACTUAL
INSTALACION ELECTRICA PRIMER NIVEL ESC 1:75

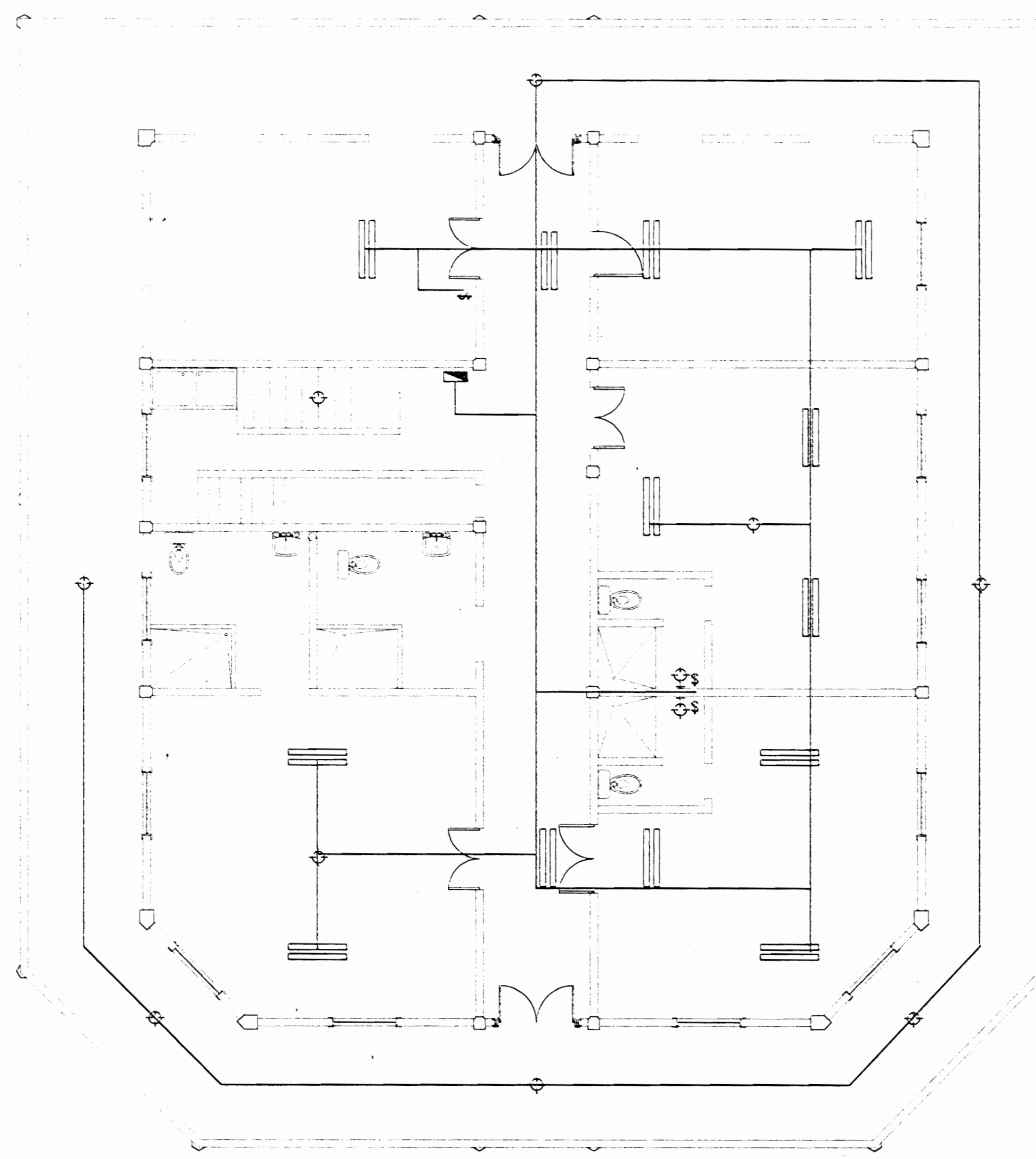

ESTADO ACTUAL
INSTALACION ELECTRICA SEGUNDO NIVEL ESC 1:75

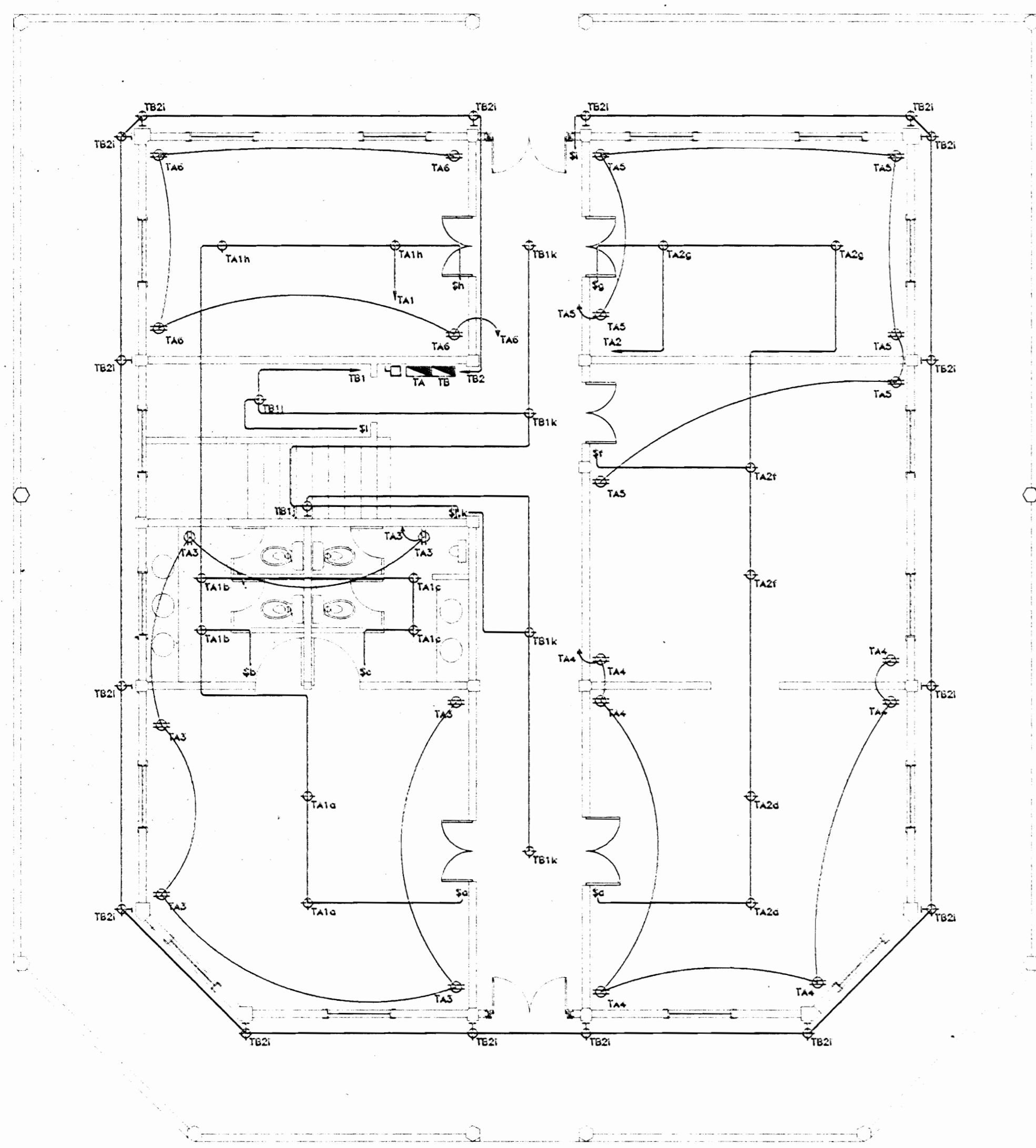

PROPUESTA DE RESTAURACION
INSTALACION ELECTRICA PRIMER NIVEL ESC 1:75

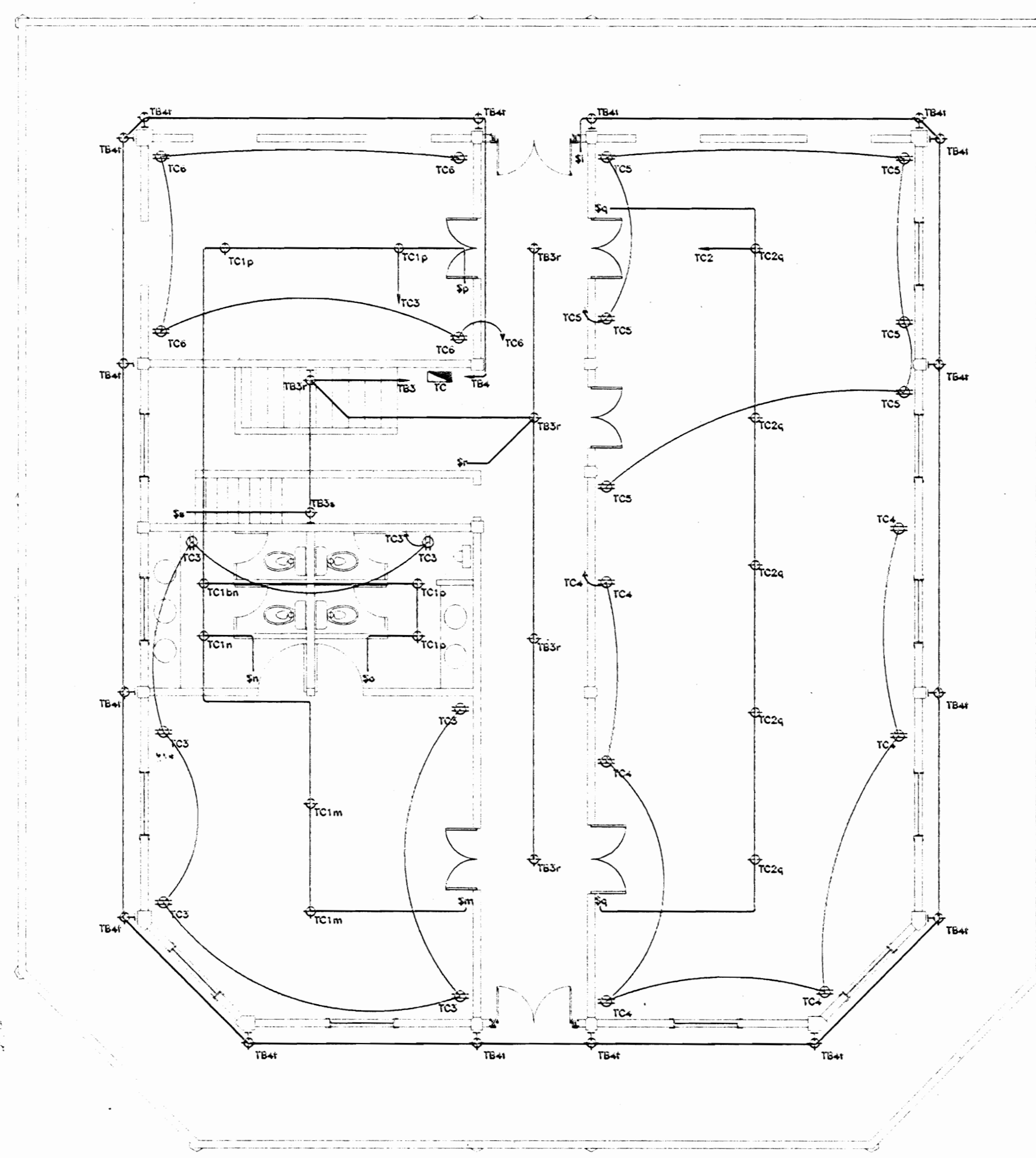

PROPUESTA DE RESTAURACION
INSTALACION ELECTRICA SEGUNDO NIVEL ESC 1:75

TABLERO A ILUMINACION Y TOMAS DE OFICINAS, PRIMER NIVEL

No	USO	CARGA WATTS	CABLE	PROTECTOR AMP	VOLTIOS	CONDUIT (mm)
1	ALUMBRADO	800	2#12	20	120	13 Ø
2	ALUMBRADO	600	3#12	20	120	13 Ø
3	TOMAS	1500	3#12	20	120	13 Ø
4	TOMAS	1500	3#12	20	120	13 Ø
5	TOMAS	1500	3#12	20	120	13 Ø
6	TOMAS	1500	3#12	20	120	13 Ø
7	DISPONIBLE					
8	DISPONIBLE					
CARGA TOTAL		7400				

TABLERO MONOFASICO 3 HILOS 120/240 VOLTIOS ,8 ESPACIOS
MARCA CUTTER HAMMER O SIMILAR

TABLERO B ILUMINACION EN AREAS COMUNES Y EXTERIORES

No	USO	CARGA WATTS	CABLE	PROTECTOR AMP	VOLTIOS	CONDUIT (mm)
1	ALUMBRADO	500	2#12	20	120	13 Ø
2	ALUMBRADO	1600	2#12	20	120	13 Ø
3	ALUMBRADO	600	2#12	20	120	13 Ø
4	ALUMBRADO	1600	2#12	20	120	13 Ø
5	DISPONIBLE					
6	DISPONIBLE					
CARGA TOTAL		4300				

TABLERO MONOFASICO 3 HILOS 120/240 VOLTIOS ,6 ESPACIOS
MARCA CUTTER HAMMER O SIMILAR

TABLERO C ILUMINACION Y TOMAS DE OFICINAS, SEGUNDO NIVEL

No	USO	CARGA WATTS	CABLE	PROTECTOR AMP	VOLTIOS	CONDUIT (mm)
1	ALUMBRADO	800	2#12	20	120	13 Ø
2	ALUMBRADO	500	3#12	20	120	13 Ø
3	TOMAS	1500	3#12	20	120	13 Ø
4	TOMAS	1500	3#12	20	120	13 Ø
5	TOMAS	1500	3#12	20	120	13 Ø
6	TOMAS	1500	3#12	20	120	13 Ø
7	DISPONIBLE					
8	DISPONIBLE					
CARGA TOTAL		7400				

TABLERO MONOFASICO 3 HILOS 120/240 VOLTIOS ,8 ESPACIOS
MARCA CUTTER HAMMER O SIMILAR

SIMBOLOGIA ELECTRICA

SIMBOLO	DESCRIPCION
[Symbol]	INTERRUPTOR GENERAL DE SEGURIDAD
[Symbol]	TABLERO DE DISTRIBUCION
[Symbol]	MEDIDOR DE KWH
[Symbol]	SALIDA PARA TELEFONO
[Symbol]	APAGADOR SENCILLO
[Symbol]	APAGADOR DOBLE
[Symbol]	APAGADOR TRIPLE
[Symbol]	SALIDA EN CIELO PARA LAMPARA INCANDESCENTE
[Symbol]	SALIDA EN PARED PARA LAMPARA INCANDESCENTE
[Symbol]	SALIDA PARA REFLECTOR
[Symbol]	SALIDA EN CIELO PARA LAMPARA FLUORESCENTE
[Symbol]	TOMACORRIENTE DOBLE
[Symbol]	SALIDA TRIFILAR PARA COCINA
[Symbol]	SALIDA TRIFILAR PARA BOMBA DE AGUA
[Symbol]	SALIDA TRIFILAR ESPECIAL
[Symbol]	SALIDA PARA PULSADOR DE TIMBRE
[Symbol]	TIMBRE
[Symbol]	SALIDA PARA ANTENA DE TELEVISION
[Symbol]	CABLE CALIBRE INDICADO EN TUBO CONDUIT POR CIELO
[Symbol]	CABLE CALIBRE INDICADO EN TUBO CONDUIT POR PAREDES O PISOS
[Symbol]	CIRCUITO TELEFONICO
[Symbol]	CABLE ANTENA DE TELEVISION

APROBACION COMISION REVISORA DE PERMISOS DE CONSTRUCCION

PROYECTO
RESTAURACION CAPITANIA DE PUNTARENAS

PROPIETARIO
GOBIERNO DE COSTA RICA

PROVINCIA PUNTARENAS CANTON PUNTARENAS DISTRITO CENTRO

CONSTRUCTORES
ARQUECO INTERNACIONAL

ARQUITECTO **MARIO AZOFEIFA CAMACHO**

DIBAJA **S. CAMPOS**

PROFESIONAL RESPONSABLE
NOMBRE **MARIO AZOFEIFA CAMACHO**

FIRMA _____ N. REG. **A-2774**

PROFESIONAL RESPONSABLE
DIRECCION TECNICA

NOMBRE **MARIO AZOFEIFA CAMACHO**

FIRMA _____ N. REG. **A-2774**

INFORMACION REGISTRO PUBLICO

PROPIETARIO _____

N. CATASTRO _____

SITAS _____

CONTENIDO
ESTADO ACTUAL DE INSTALACION ELECTRICA PRIMER Y SEGUNDO NIVEL
PROPUESTA DE RESTAURACION DE INSTALACION ELECTRICA PRIMER Y SEGUNDO NIVEL
TABLEROS DE DISTRIBUCION PROPUESTOS

ESCALA _____ FECHA _____ LAMINA _____

INDICADA _____ AOSTO _____ 14/15

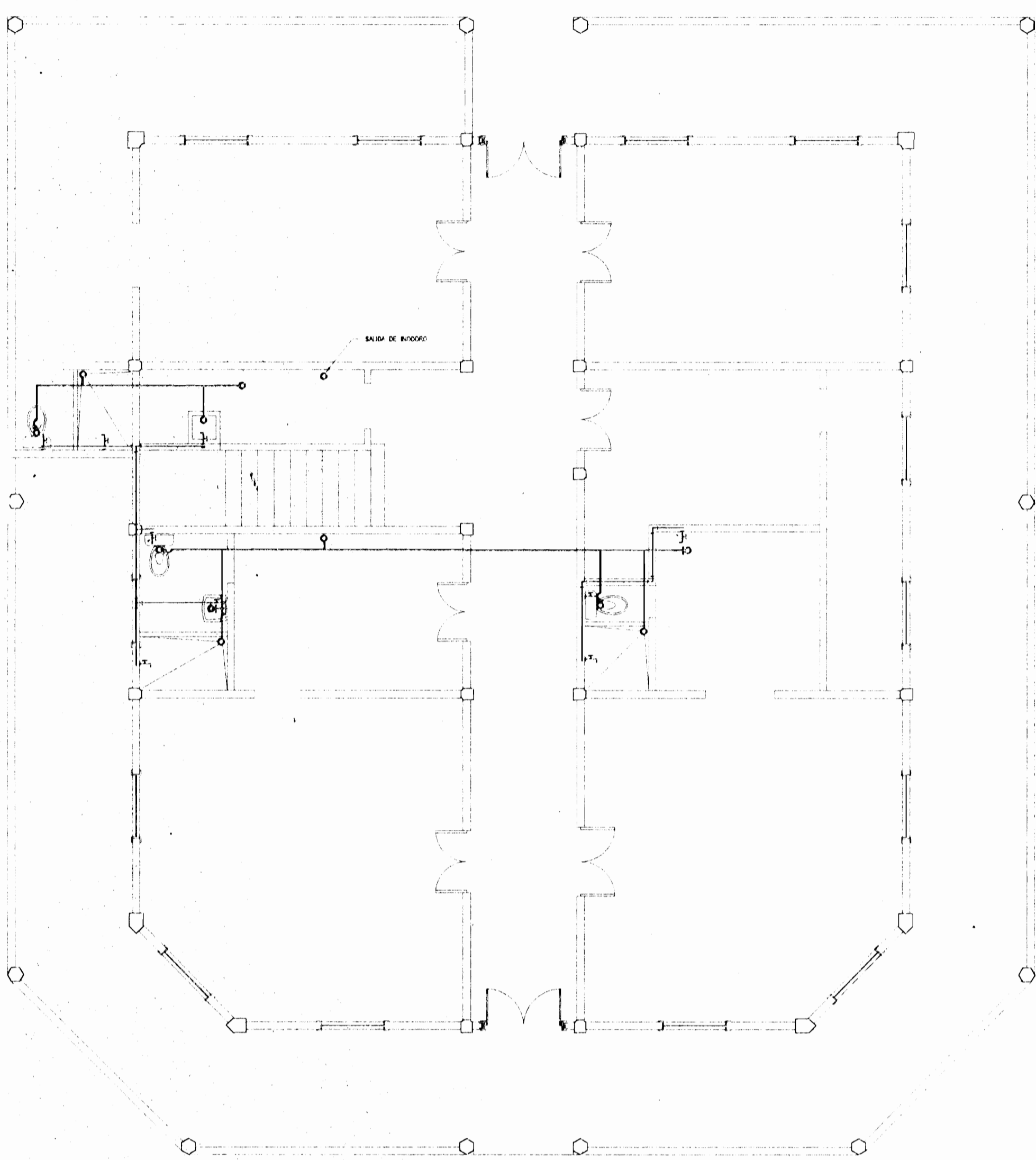

ESTADO ACTUAL
INSTALACION SANITARIA PRIMER NIVEL ESC. 1 : 75

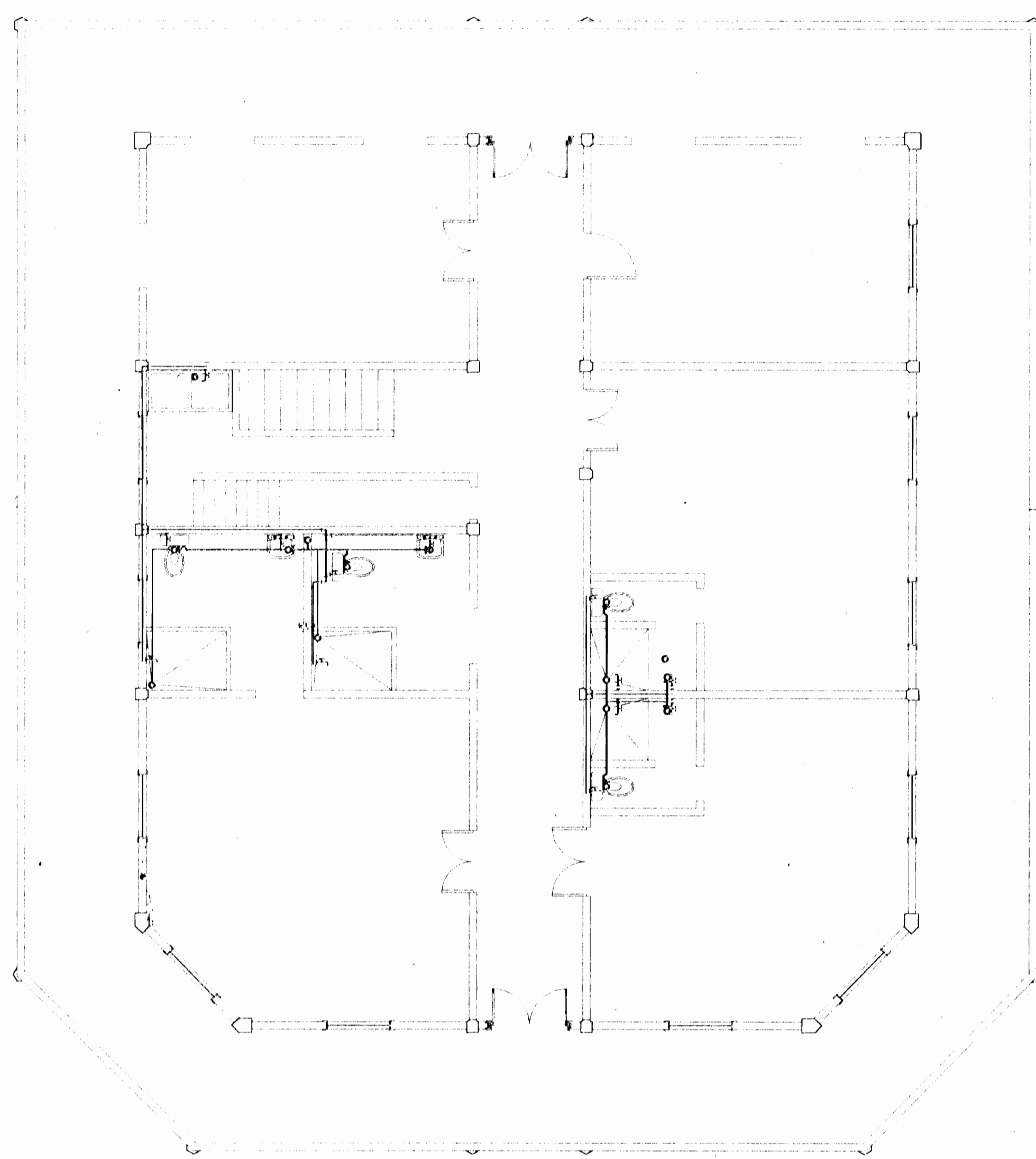

ESTADO ACTUAL
INSTALACION SANITARIA SEGUNDO NIVEL ESC. 1 : 75

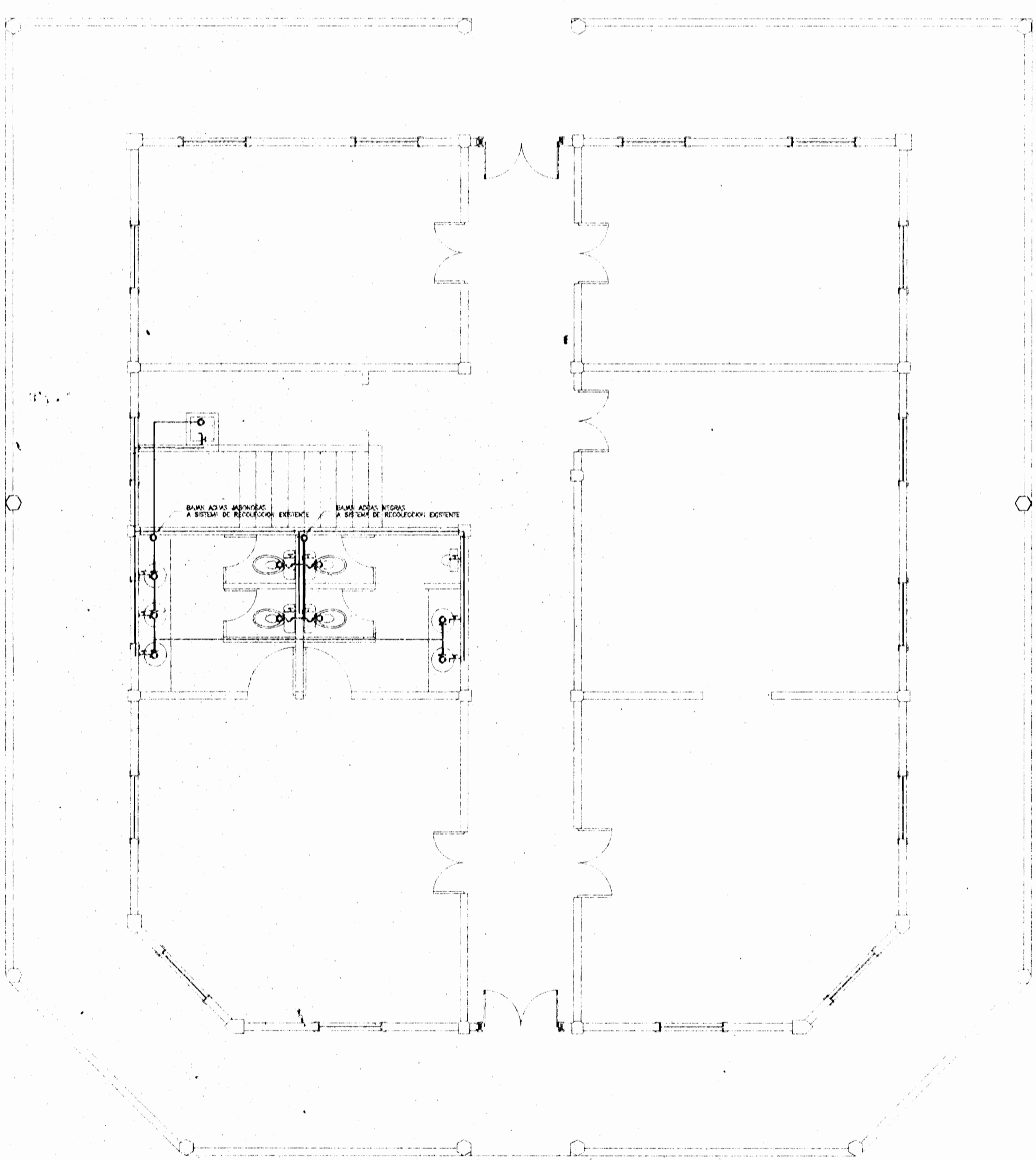

PROPUESTA DE RESTAURACION
INSTALACION SANITARIA PRIMER NIVEL ESC. 1 : 75

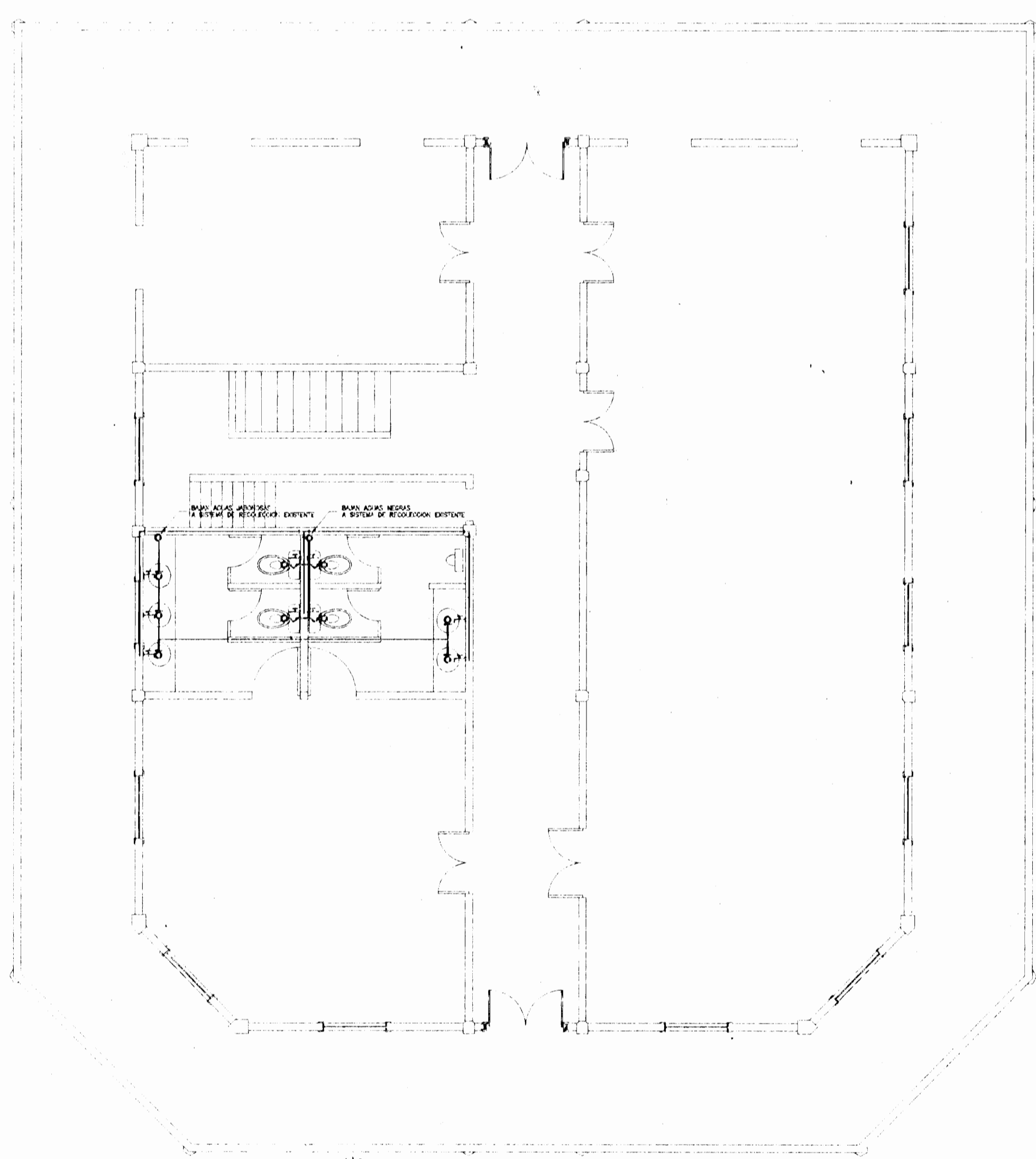

PROPUESTA DE RESTAURACION
INSTALACION SANITARIA SEGUNDO NIVEL ESC. 1 : 75

SIMBOLOGIA MECANICA

SIMBOLO	DESCRIPCION
	COLADERO DE PISO CON SIFON Y TAPA DE BRONCE
	DESCARGA DE MUEBLE EN PISO CON DIAMETRO INDICADO
	TUBERIA PVC (13mm Ø) AGUA POTABLE
	TUBERIA PVC (50mm Ø) AGUA JABONOSAS 2% GRADIENTE
	TUBERIA PVC (100mm Ø) AGUA NEGRAS 2% GRADIENTE
	CAJA DE REGISTRO 60x60cm (concreto lugado) Ø 6m maximo
	CENICERO 30x30cm (concreto lugado)
	CODO PVC 90 (13mm Ø)
	TEE PVC (13mm Ø)
	LLAVE o GRIFO

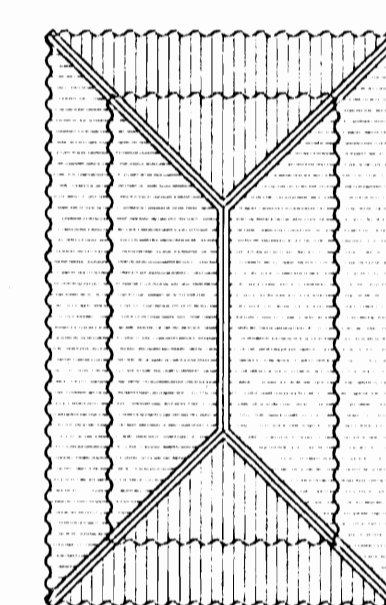

PLANTA CUBIERTA
MONITOR 1 : 75

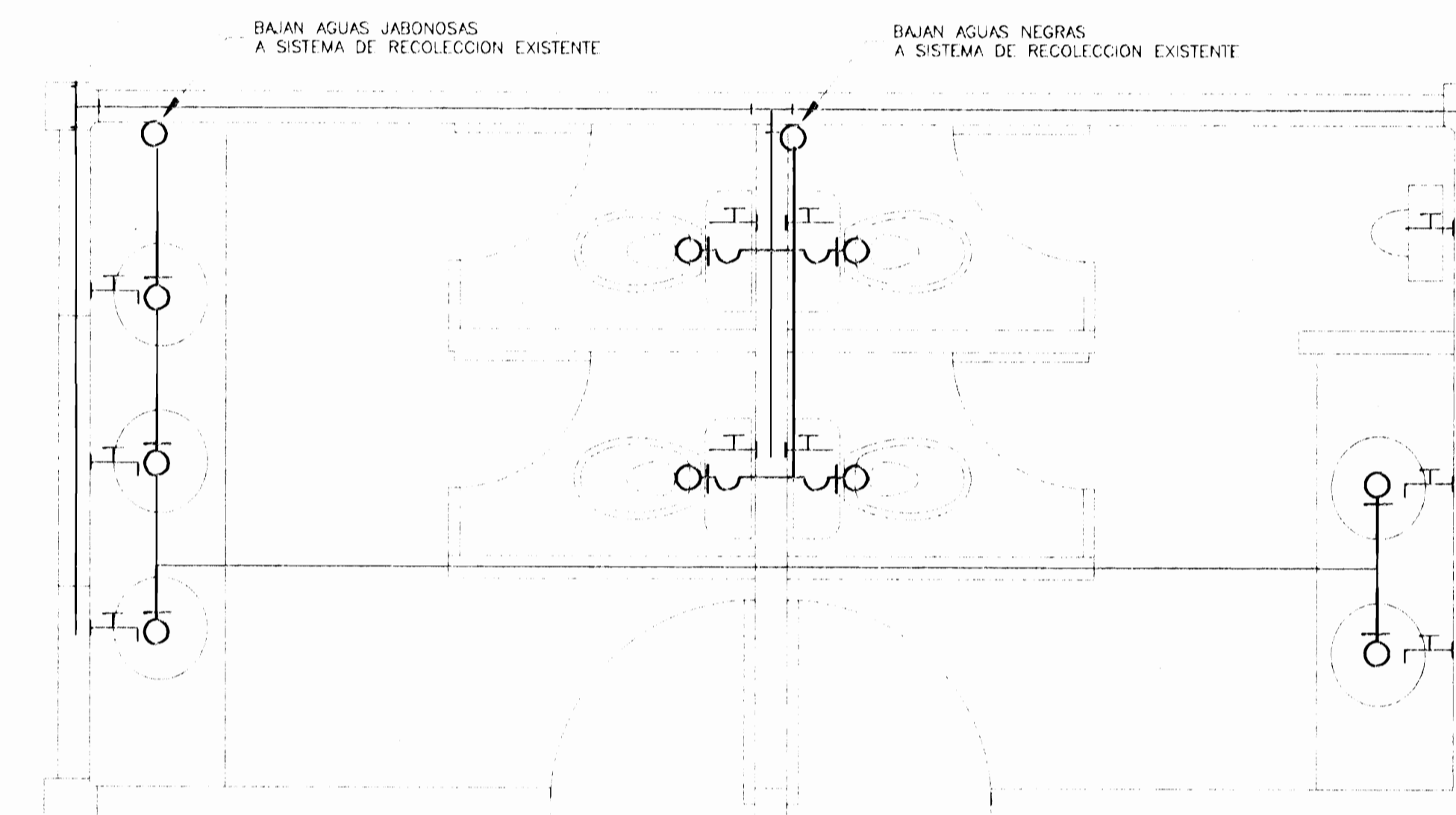

PLANTA TIPICA SECCION DE BANOS ESC. 1 : 20

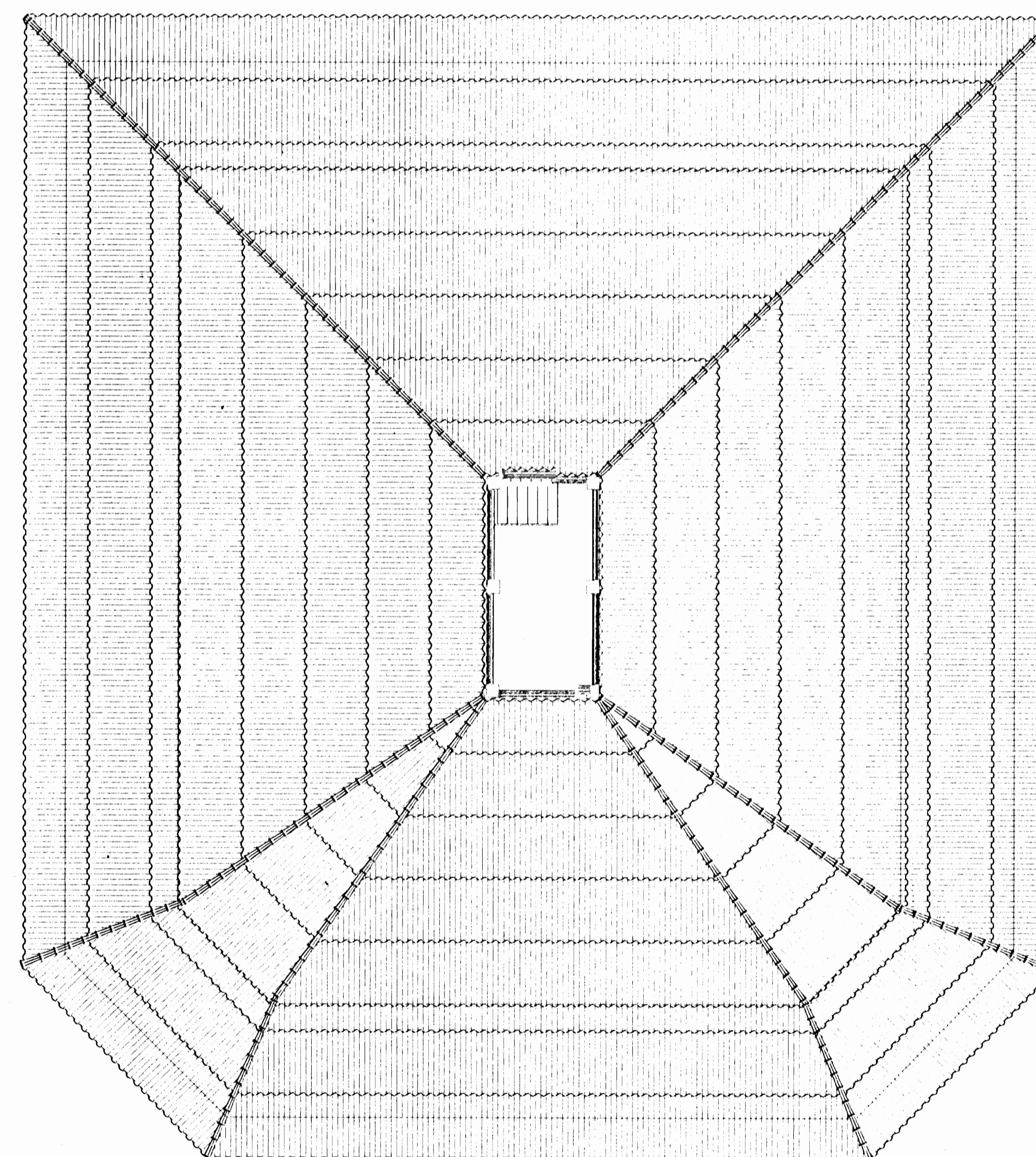

PROPUESTA DE RESTAURACION
PLANTA DE CUBIERTA ESC. 1 : 75

APROBACION COMISION REVISORA DE PERMISOS DE CONSTRUCCION

PROYECTO
RESTAURACION CAPITANIA DE PUNTARENAS

PROPIETARIO
GOBIERNO DE COSTA RICA

PROVINCIA PUNTARENAS	CANTON PUNTARENAS	DISTRITO CENTRO
-------------------------	----------------------	--------------------

CONSTRUCTORES
ARQUECO INTERNACIONAL

ARQUITECTO MARIO AZOFEIFA CAMACHO

DEBUD S. CAMPOS

PROFESIONAL RESPONSABLE

NOMBRE MARIO AZOFEIFA CAMACHO

FIRMA _____ N. REG. A-2774

PROFESIONAL RESPONSABLE

DIRECCION TECNICA

NOMBRE MARIO AZOFEIFA CAMACHO

FIRMA _____ N. REG. A-2774

INFORMACION REGISTRO PUBLICO

PROPIETARIO _____

N. CATASTRO _____

SITAS _____

CONTENIDO
PLANTAS, MECANICAS Y PLUMBALES, ESTADO ACTUAL Y PROPUESTA

ESCALA	FECHA	LAMINA
INDICADA	AGOSTO	15/15