

**SIMBOLOGIA**

SECTOR A DEMOLER

PAREDES A RESTAURAR

PLANTA DE DISTRIBUCIÓN ARQUITECTÓNICA  
ESTADO ACTUAL

ESC. 1 : 50

aprobación comisión revisora  
de permisos de construcción



proyecto : RESTAURACIÓN  
CASA DE LA CULTURA, EXISTENTE  
EXISTENTE Y DEMOLICIÓN

propietario : MINISTERIO DE CULTURA  
JUVENTUD Y DEPORTES

provincia	coastal	distrito
HEREDIA	CENTRAL	CENTRAL



arquitecto:  
nombre : MIGUEL HERRERA GALLEGOS

dibujo : VICTOR HUGO ZÓRIGA ACULAR

profesional responsable :  
nombre : MIGUEL HERRERA GALLEGOS

firma : \_\_\_\_\_ n.reg. A-3658

profesional responsable :  
dirección técnica :  
nombre : \_\_\_\_\_  
firma : \_\_\_\_\_ n.reg. \_\_\_\_\_

información registro público :  
propietario : \_\_\_\_\_  
n° de catastro : \_\_\_\_\_  
sitios : \_\_\_\_\_

contenido :

DISTRIBUCIÓN ARQUITECTÓNICA

escala :	fecha :	lámina :
1:50	JUNIO, 2000	7



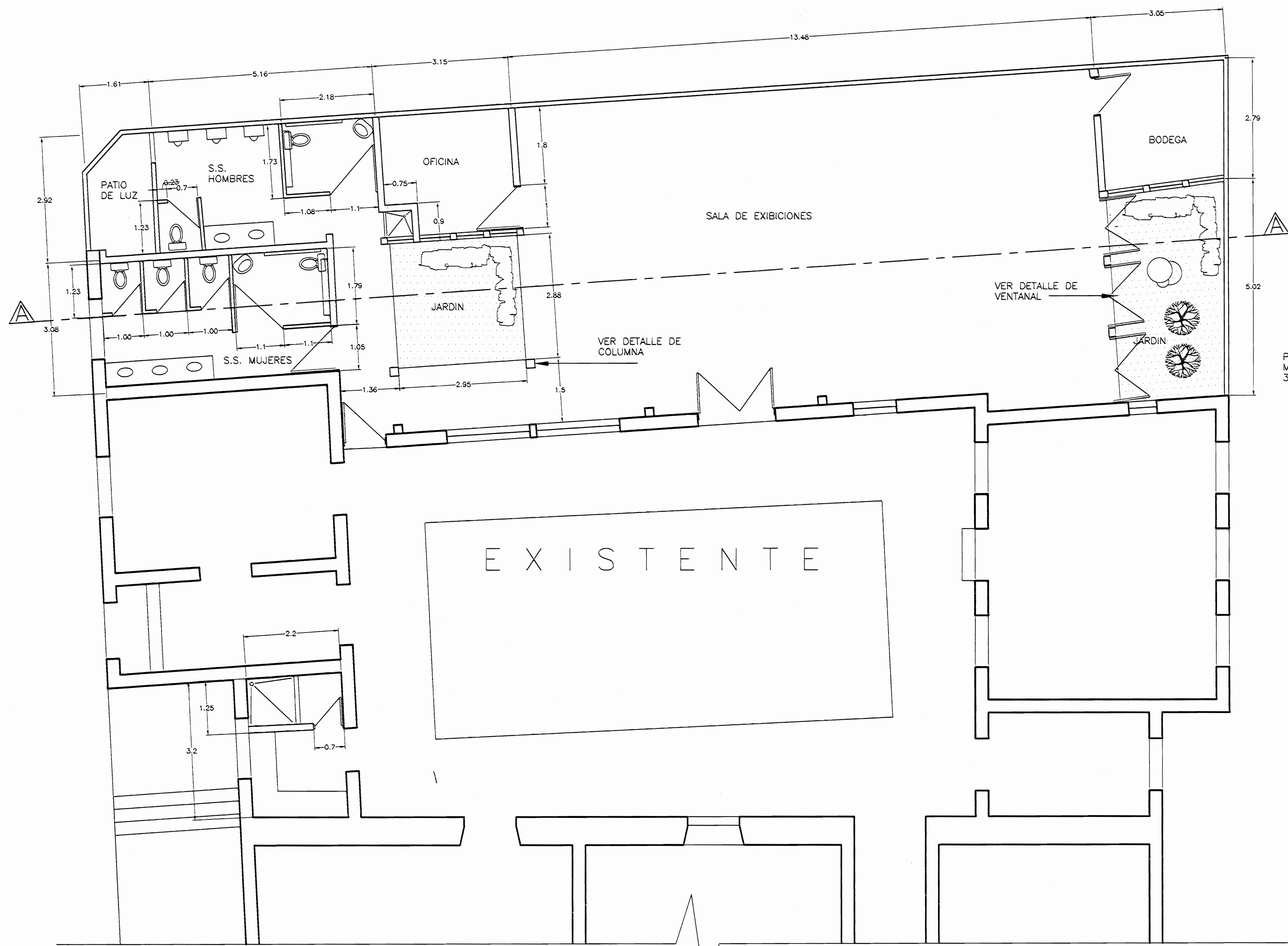

PLANTA DE DISTRIBUCIÓN ARQUITECTÓNICA PROPUESTA ESC. 1 : 50

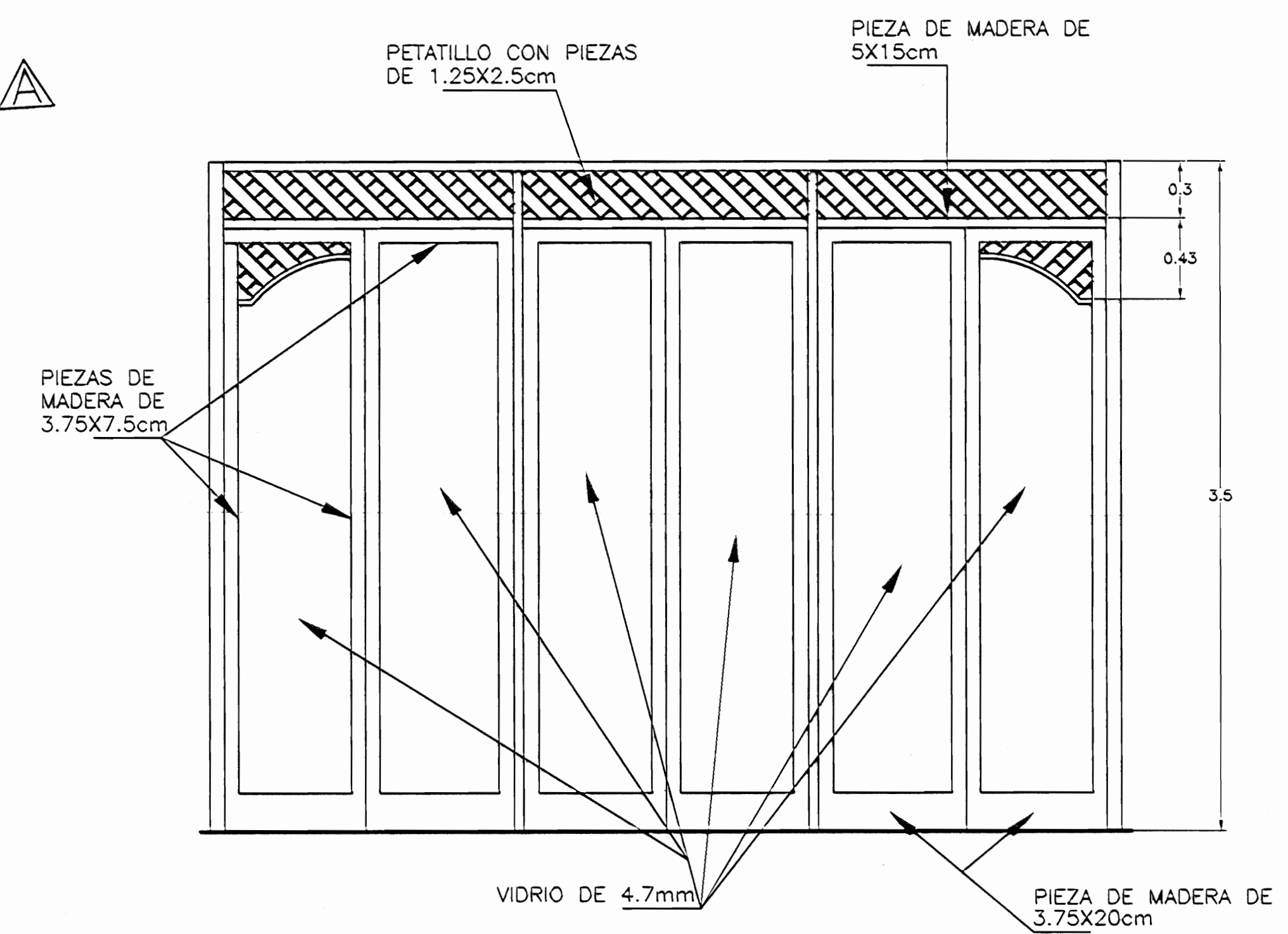

DETALLE DE VENTANAL ESC. 1 : 25

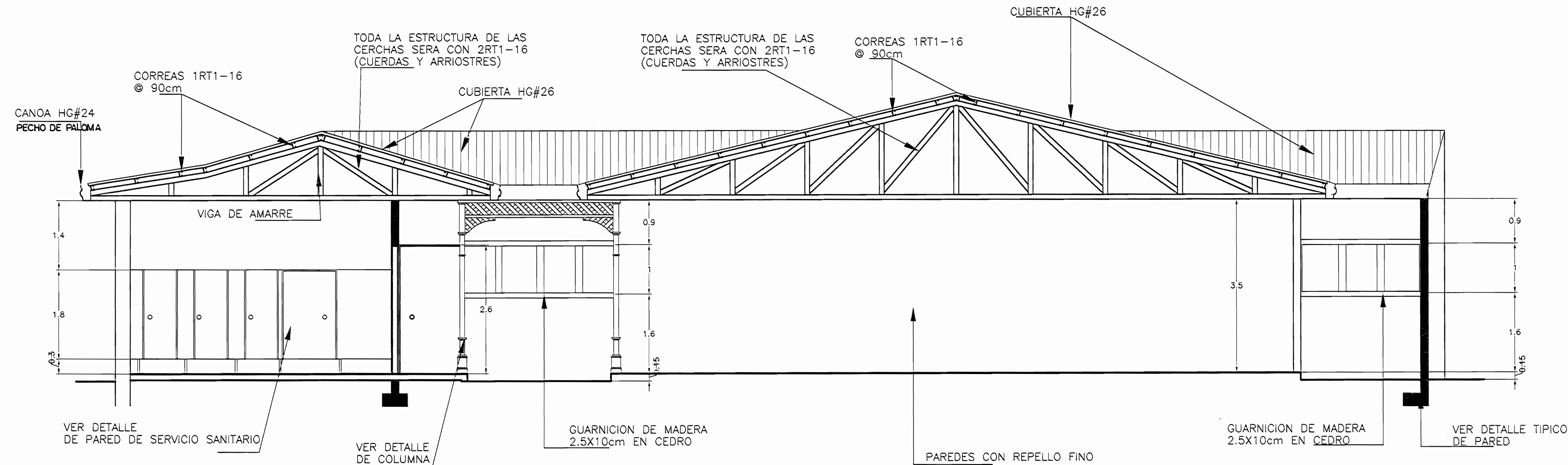

CORTE A-A ESC. 1 : 50

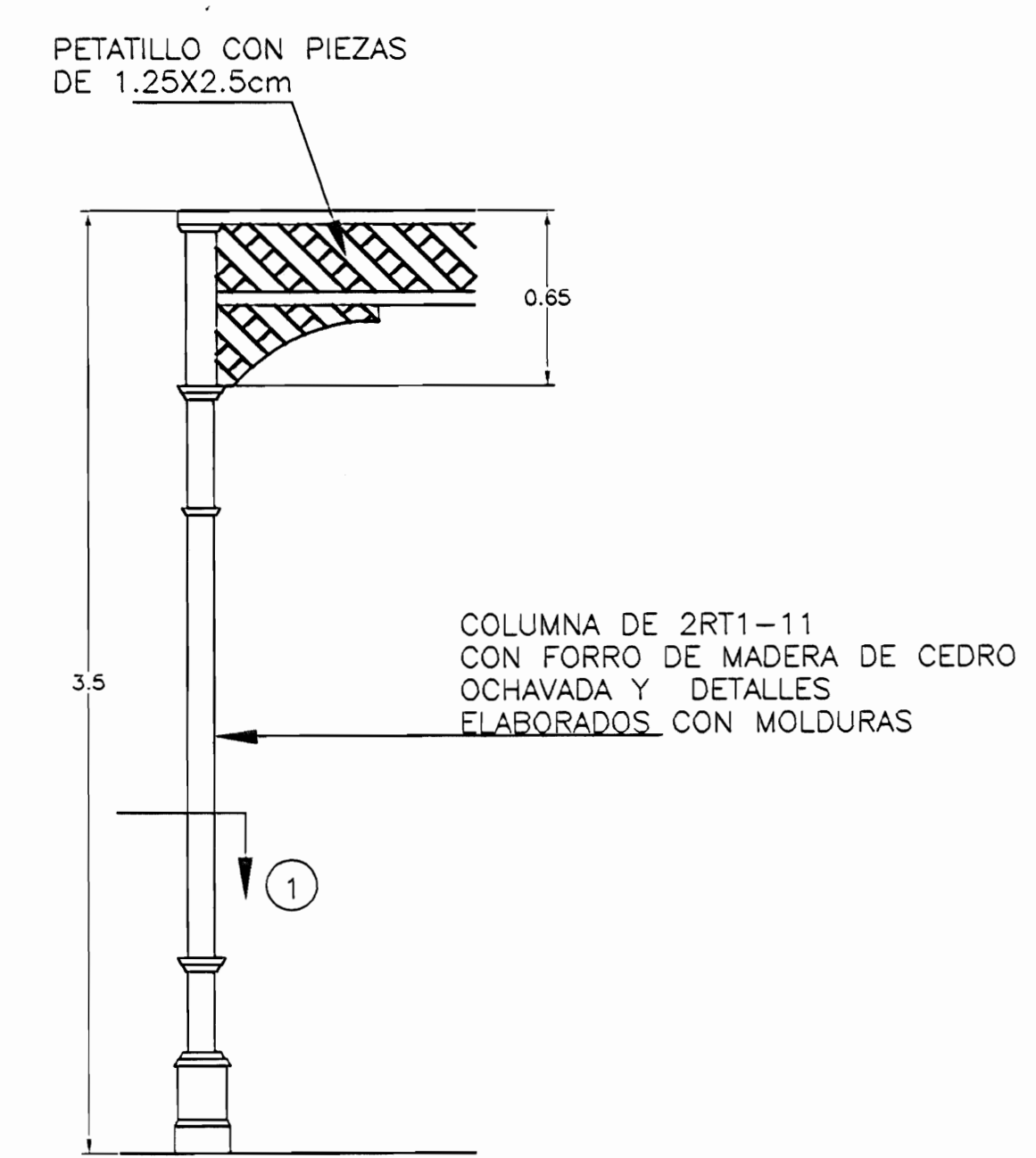

DETALLE DE COLUMNA ESC. 1 : 25

aprobación comisión revisora de permisos de construcción



proyecto : RESTAURACIÓN CASA DE LA CULTURA, PROPUESTA PROPUESTA

propietario : MINISTERIO DE CULTURA JUVENTUD Y DEPORTES

provincia	cantón	cuartero
HEREDIA	CENTRAL	CENTRAL



arquitecto : nombre : MIGUEL HERRERA GALLEGOS

alibujo : VICTOR HUGO ZORRIGA AGUILAR

profesional responsable : nombre : MIGUEL HERRERA GALLEGOS

firma : n.reg. A-3658

profesional responsable : dirección técnica : nombre : firma : n.reg.

información registro público : propietario : n° de catastro : sitio :

contenido :

DISTRIBUCIÓN ARQUITECTÓNICA PROPUESTA SECCIÓN A-A DETALLES

escala :	fecha :	lámina :
1:50	JUNIO, 2000	4 / 7

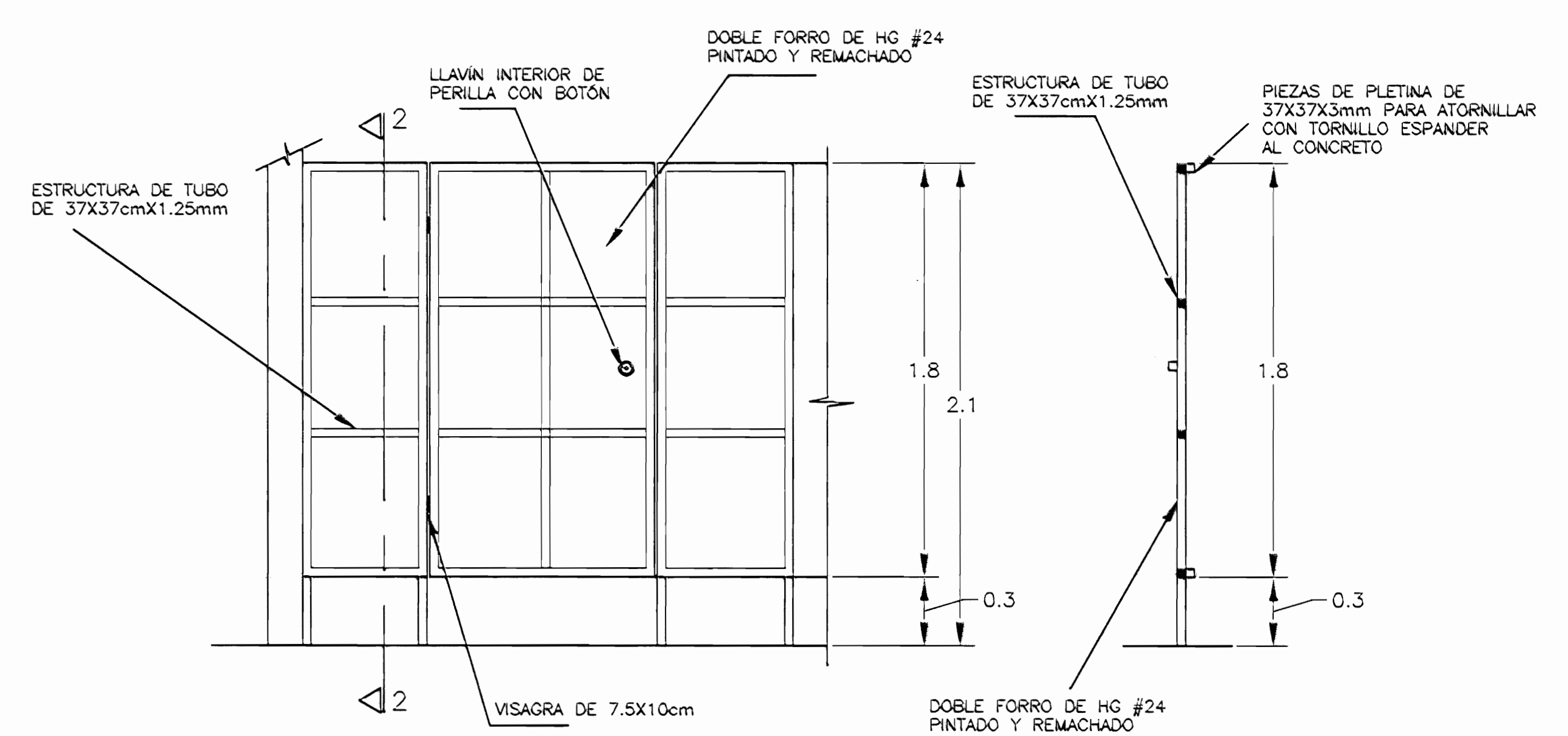

**DETALLE TÍPICO  
DIVISION ENTRE SANITARIOS**  
ESC. 1 : 20

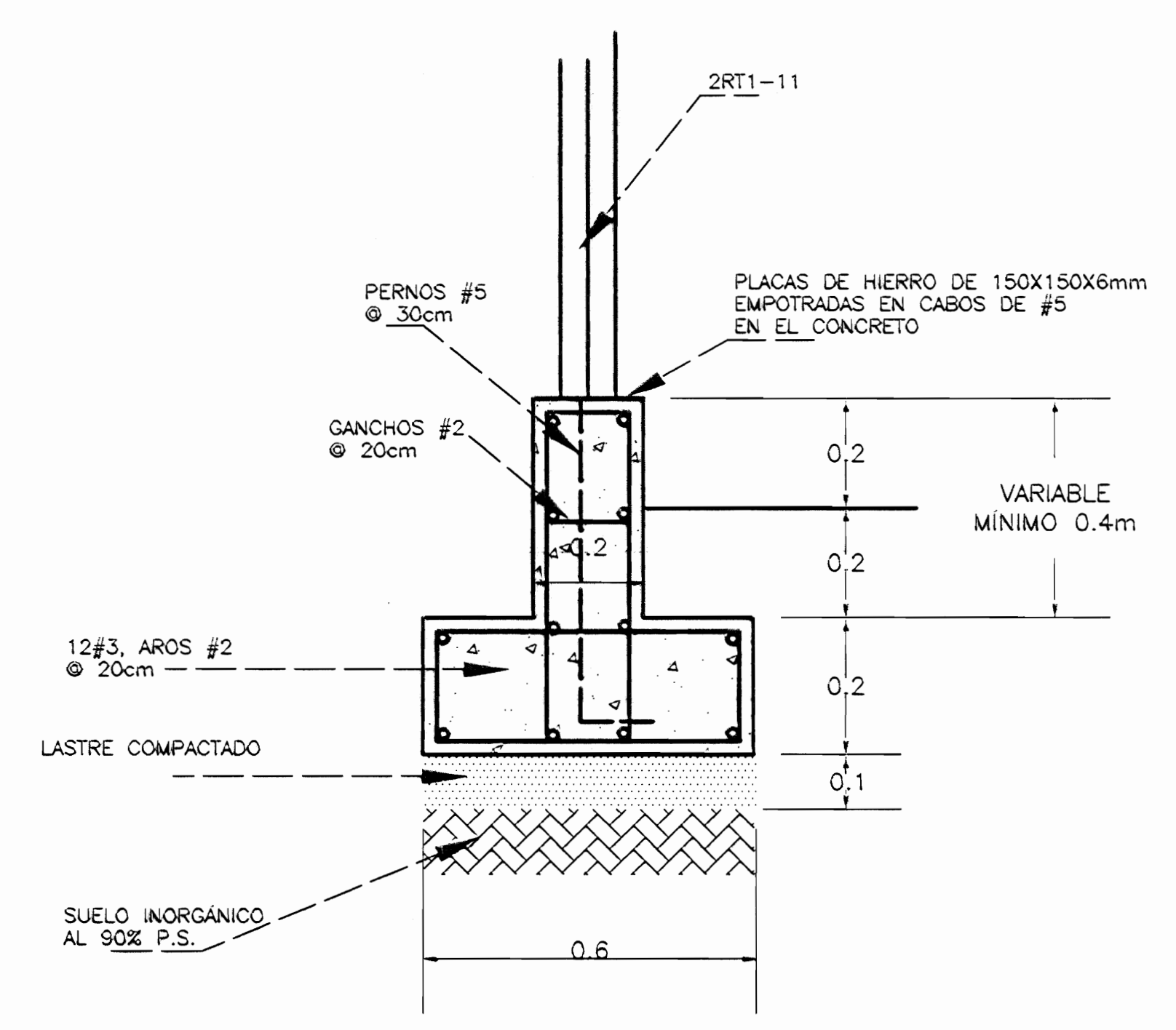

**SECCION 2-2**  
ESC. 1 : 20

**DETALLE PEDESTAL DE COLUMNA**  
ESC. 1 : 10

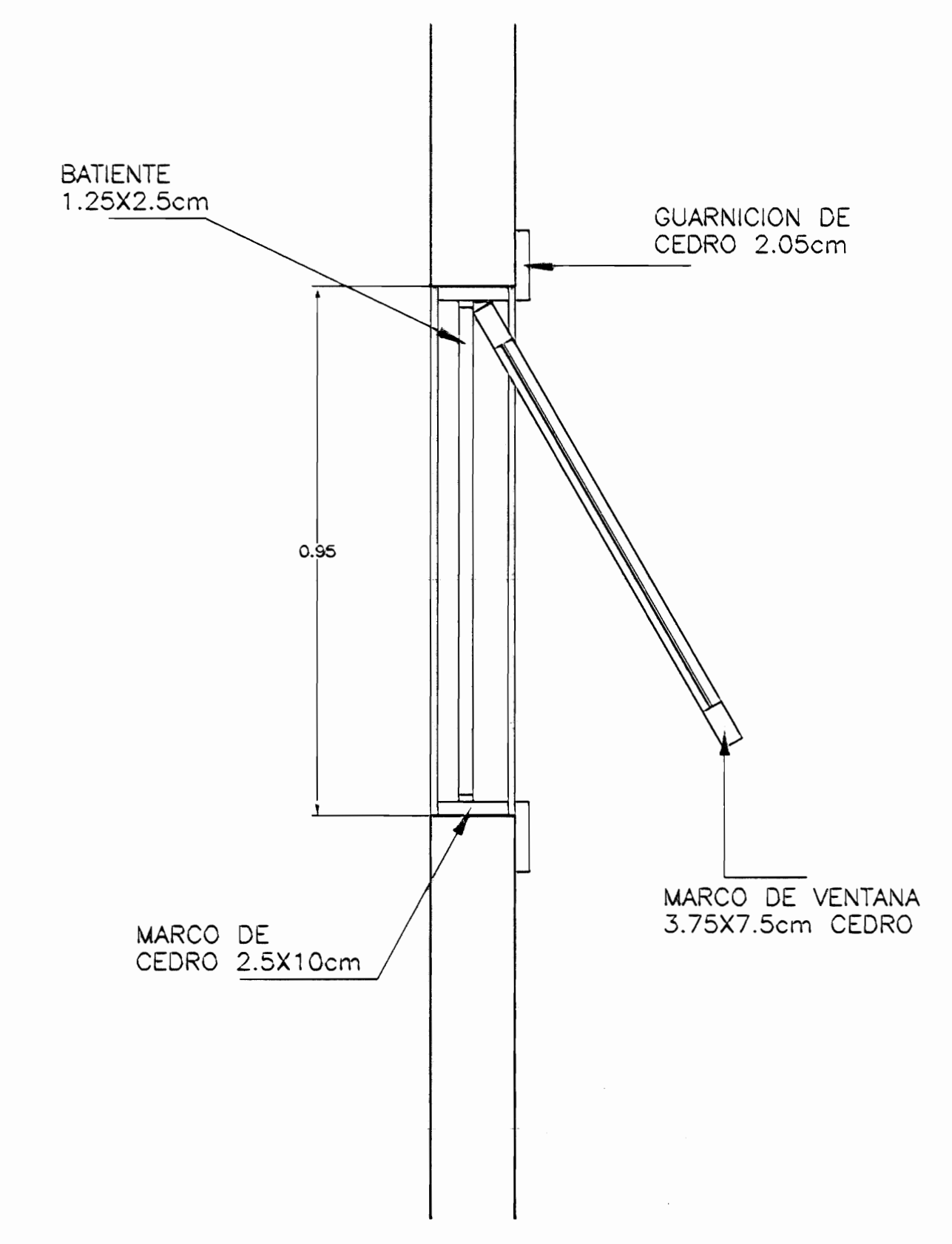

**DETALLE DE VENTANA**  
ESC. 1 : 10

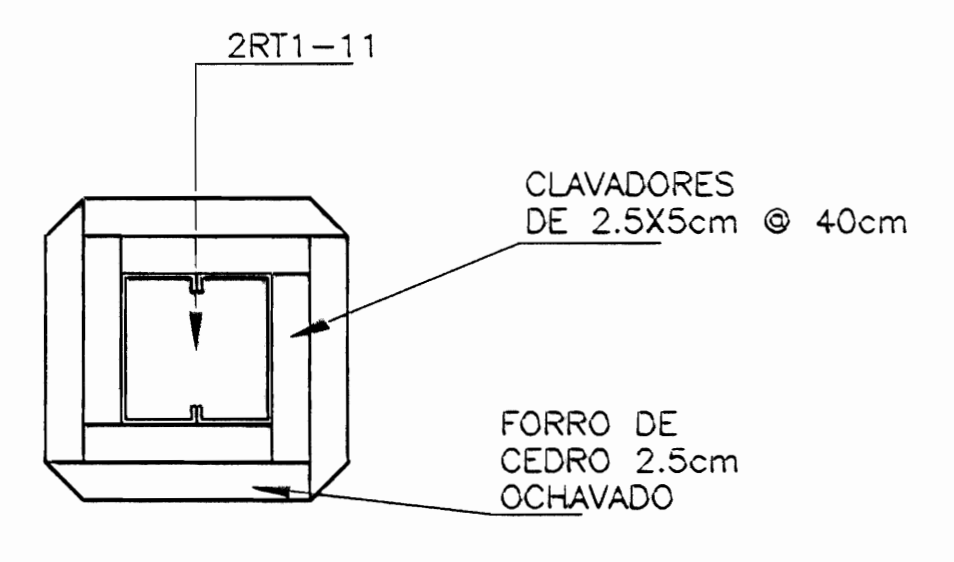

**DETALLE DE COLUMNA  
SECCION 1**  
ESC. 1 : 20

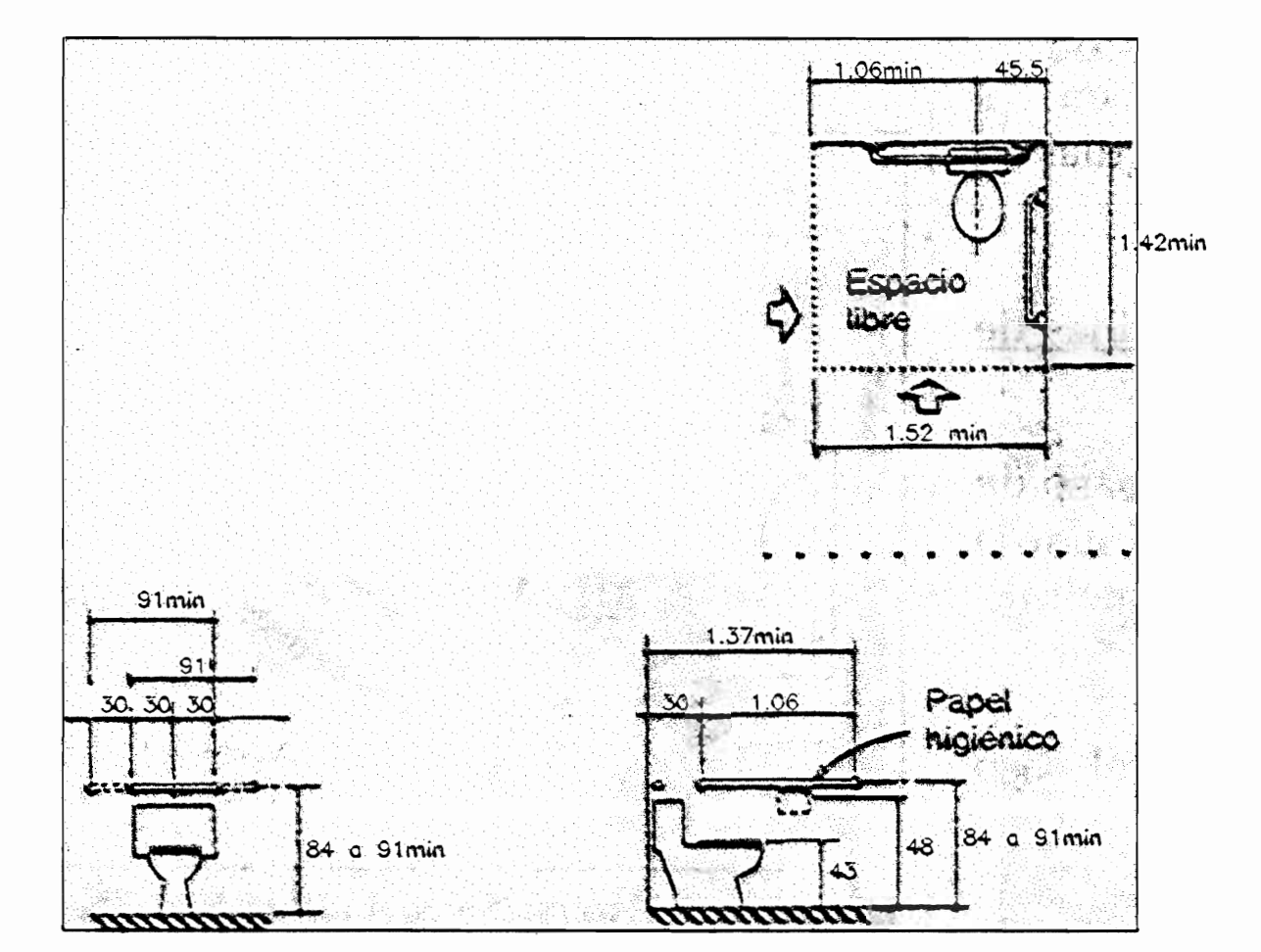

**DETALLE BARRAS DE APOYO EN INODORO  
SIN ESC.**

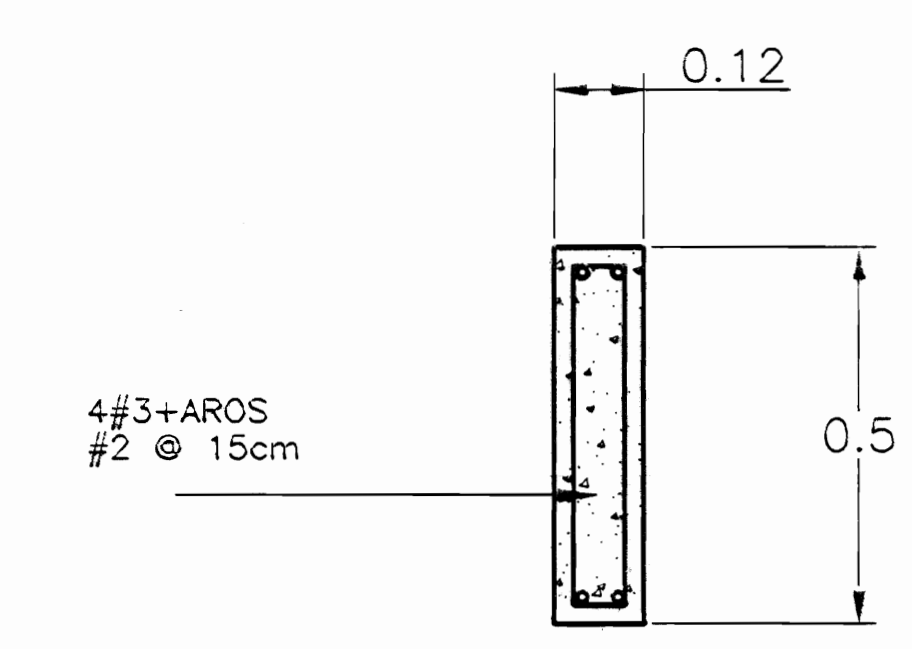

**DETALLE TÍPICO DE COLUMNA**  
ESC. 1 : 10

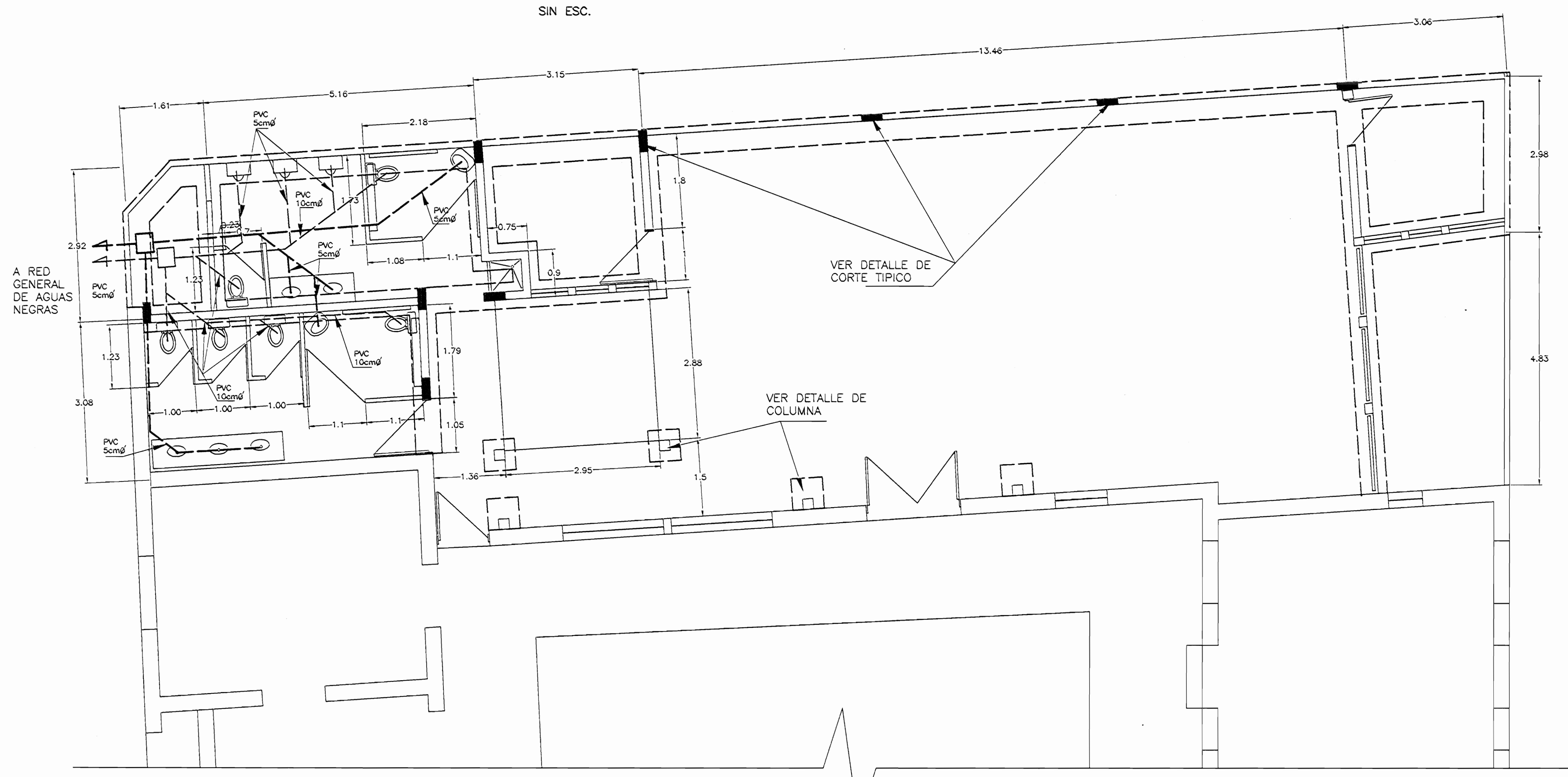

**PLANTA DE CIMIENTOS Y MECANICA**  
ESC. 1 : 50

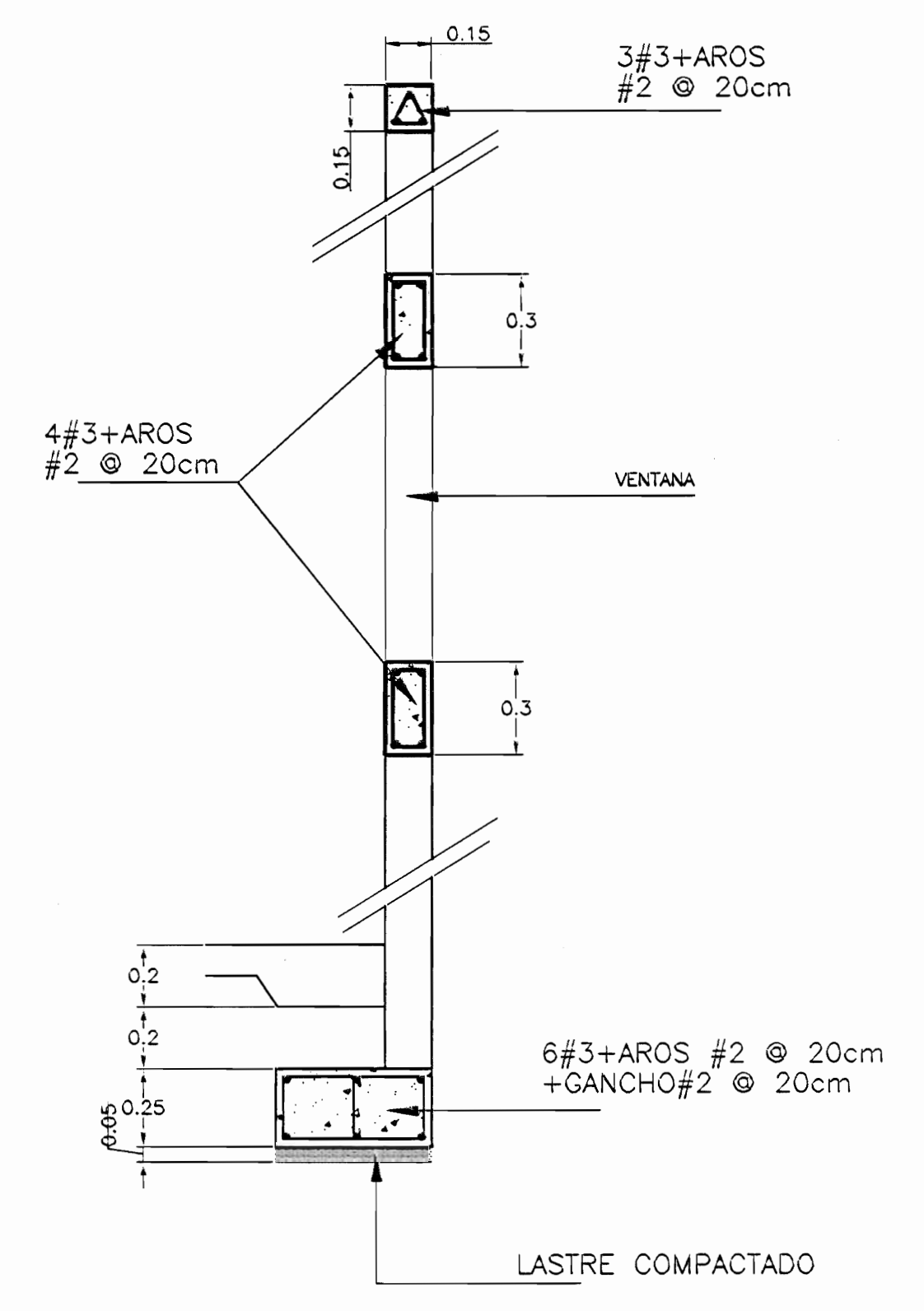

**CORTE TÍPICO DE PARED**  
ESC. 1 : 20

aprobación comisión revisora de permisos de construcción



proyecto : RESTAURACIÓN  
CASA DE LA CULTURA, PROPUESTA PROYECTA

propietario : MINISTERIO DE CULTURA  
JUVENTUD Y DEPORTES

provincia	cantón	distrito
HEREDIA	CENTRAL	CENTRAL



arquitecta:  
nombre : MIGUEL HERRERA GALLEGOS

abuja : VCTOR HUGO ZÓRIGA AGUILAR

profesional responsable :  
nombre : MIGUEL HERRERA GALLEGOS

firma : \_\_\_\_\_ n°reg. A-3658

profesional responsable :  
dirección técnica :  
nombre : \_\_\_\_\_ n°reg. \_\_\_\_\_

información registro público :  
propietario : \_\_\_\_\_  
n° de catastro : \_\_\_\_\_  
sitio : \_\_\_\_\_

contenido :

DETALLES



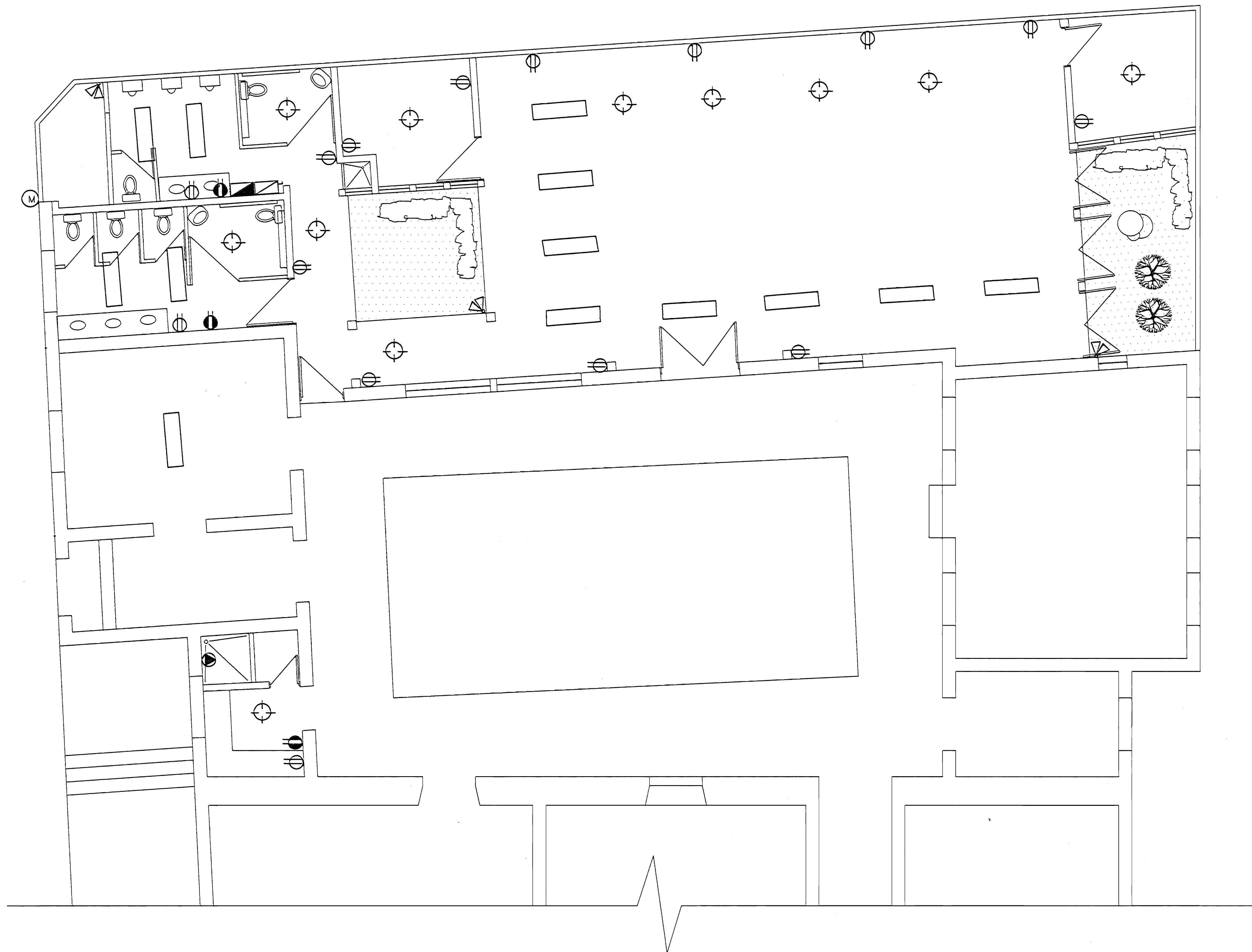







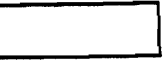

PLANTA DE DISTRIBUCION ELECTRICA  
PROPUESTA

ESC. 1 : 50

SIMBOLOGIA ELECTRICA

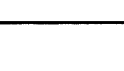
-  SALIDA PARA LAMPARA DIRECCIONAL PARA EXTERIORES
-  SALIDA PARA LAMPARA INCANDESCENTE
-  SALIDA PARA LAMPARA FLUORESCENTE, 2 TUBOS 48W
-  SALIDA PARA TOMACORRIENTE DOBLE
-  SALIDA ESPECIAL PARA SECADOR DE MANOS
-  SALIDA ESPECIAL PARA TERMOUCHA
-  INTERRUPTOR PRINCIPAL
-  CAJA DE INTERRUPTORES TERMOMAGNETICOS
-  MEDIDOR

aprobación comisión revisora  
de permisos de construcción



proyecto : RESTAURACIÓN  
CASA DE LA CULTURA, PROPUESTA  
PROPUESTA

propietario : MINISTERIO DE CULTURA  
JUVENTUD Y DEPORTES

provincia	cantón	distrito
HEREDIA	CENTRAL	CENTRAL



arquitecto:  
nombre : MIGUEL HERRERA CALLEGOS

dibujo : VICTOR HUGO ZORRIGA AGUILAR

profesional responsable :  
nombre : MIGUEL HERRERA CALLEGOS

firma : \_\_\_\_\_ n.reg. A-3658

profesional responsable :

dirección técnica :

nombre : \_\_\_\_\_

firma : \_\_\_\_\_ n.reg. \_\_\_\_\_

información registro público :

propietario : \_\_\_\_\_

n° de catastro : \_\_\_\_\_

sitios : \_\_\_\_\_

contenido :

PLANTA DISTRIBUCION ELECTRICA

escala :	fecha :	lámina :
1:50	JUNIO, 2000	6 / 7

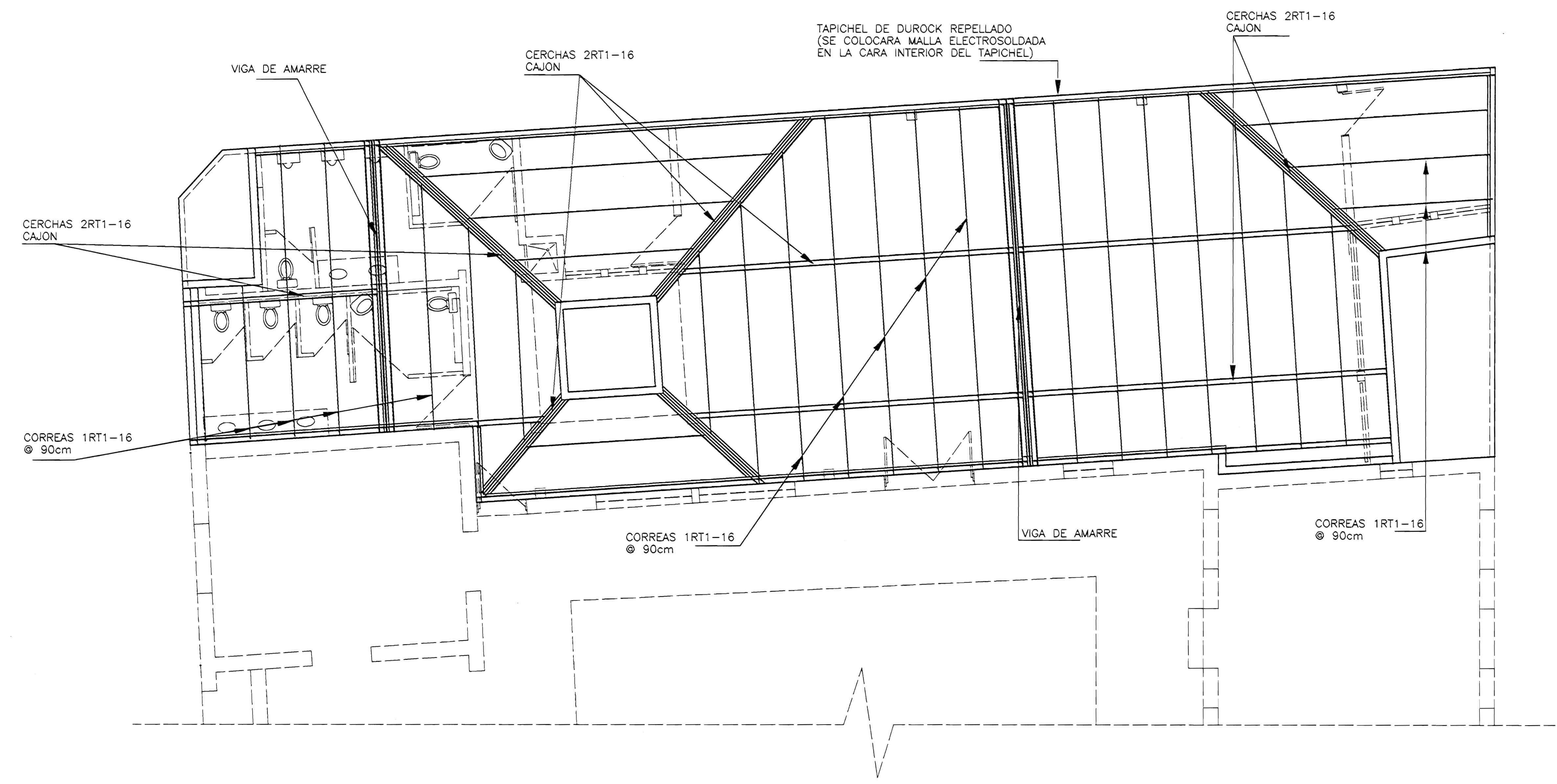

PLANTA ESTRUCTURAL DE TECHOS PROPUESTA ESC. 1 : 50

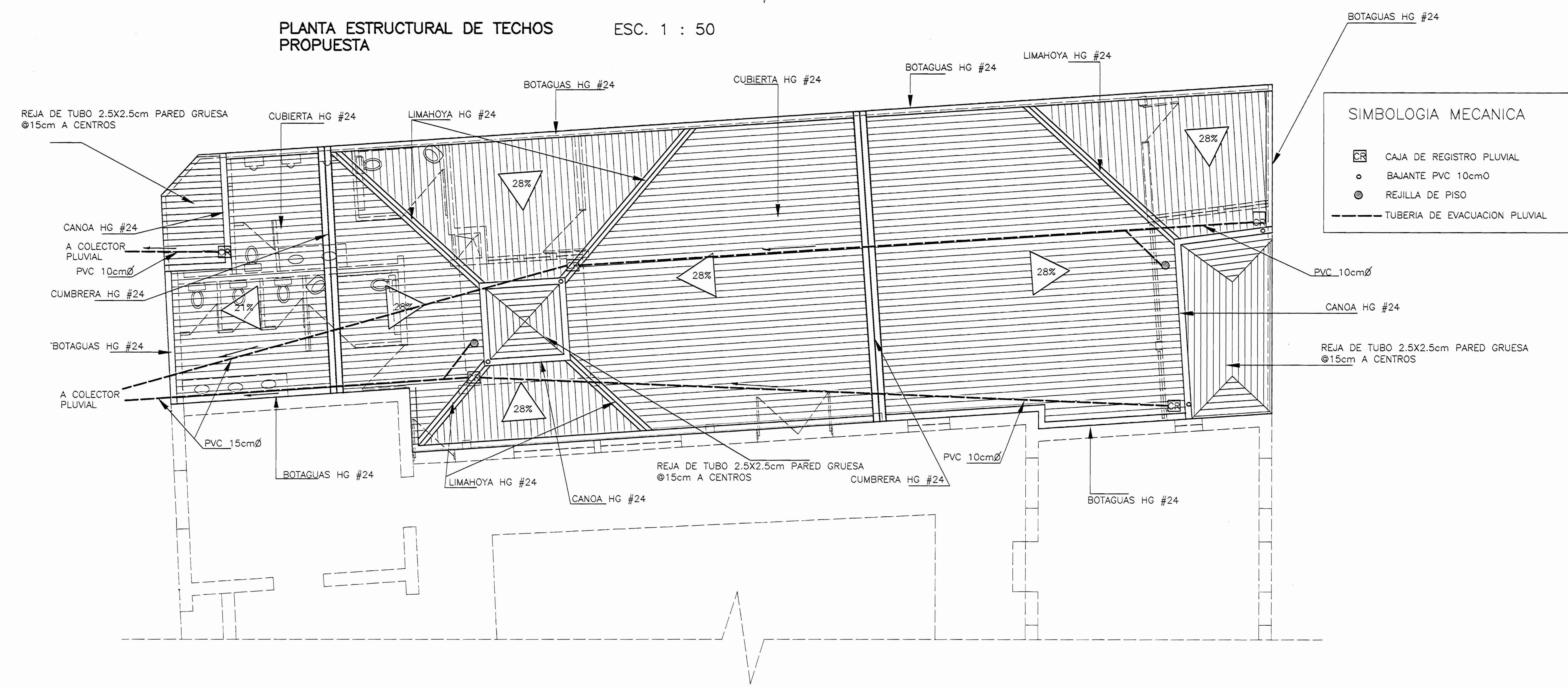

PLANTA DE CUBIERTAS Y EVACUACION PLUVIAL PROPUESTA ESC. 1 : 50

aprobación comisión revisora de permisos de construcción



proyecto : RESTAURACIÓN CASA DE LA CULTURA, PROPUESTA

propietario : MINISTERIO DE CULTURA JUVENTUD Y DEPORTES

provincia	cantón	distrito
HEREDIA	CENTRAL	CENTRAL



arquitecto : nombre : MIGUEL HERRERA GALLEGOS

dibujo : VICTOR HUGO ZÓRIGA AGUILAR

profesional responsable : nombre : MIGUEL HERRERA GALLEGOS

firma : n°reg. A-3658

profesional responsable : dirección técnica : nombre : firma : n°reg.

información registro público : propietario : n° de catastro : sitas :

contenido :

PLANTA ESTRUCTURAL DE TECHOS PLANTA DE CUBIERTAS Y EVACUACION PLUVIAL

escala :	fecha :	lámina :
1:50	JUNIO, 2000	7 / 7