

DETALLE DE PARED A CONSTRUIR ESC. 1 : 20

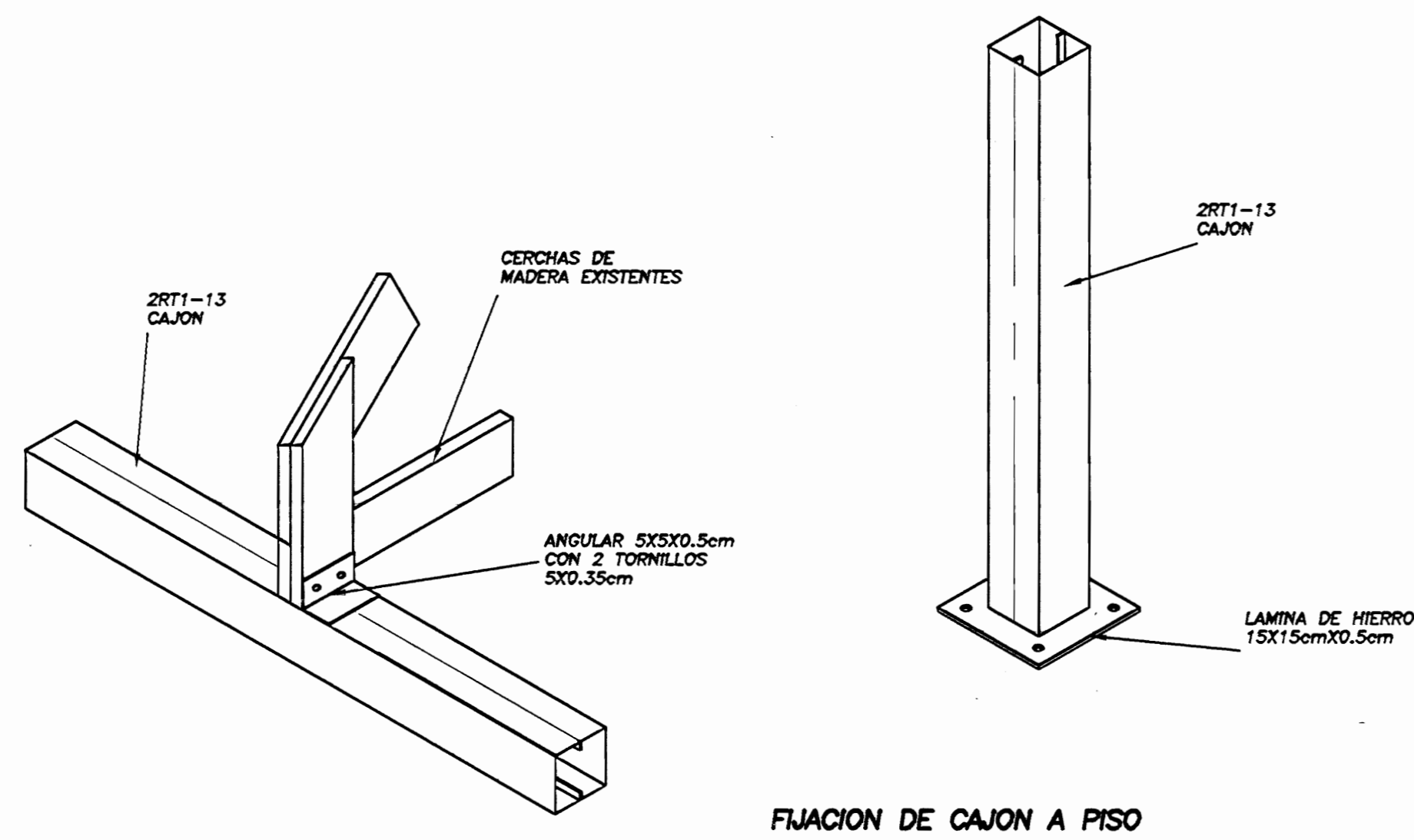

FJACION CERCHA A RT  
DETALLES DE FJACION ESC. 1 : 10

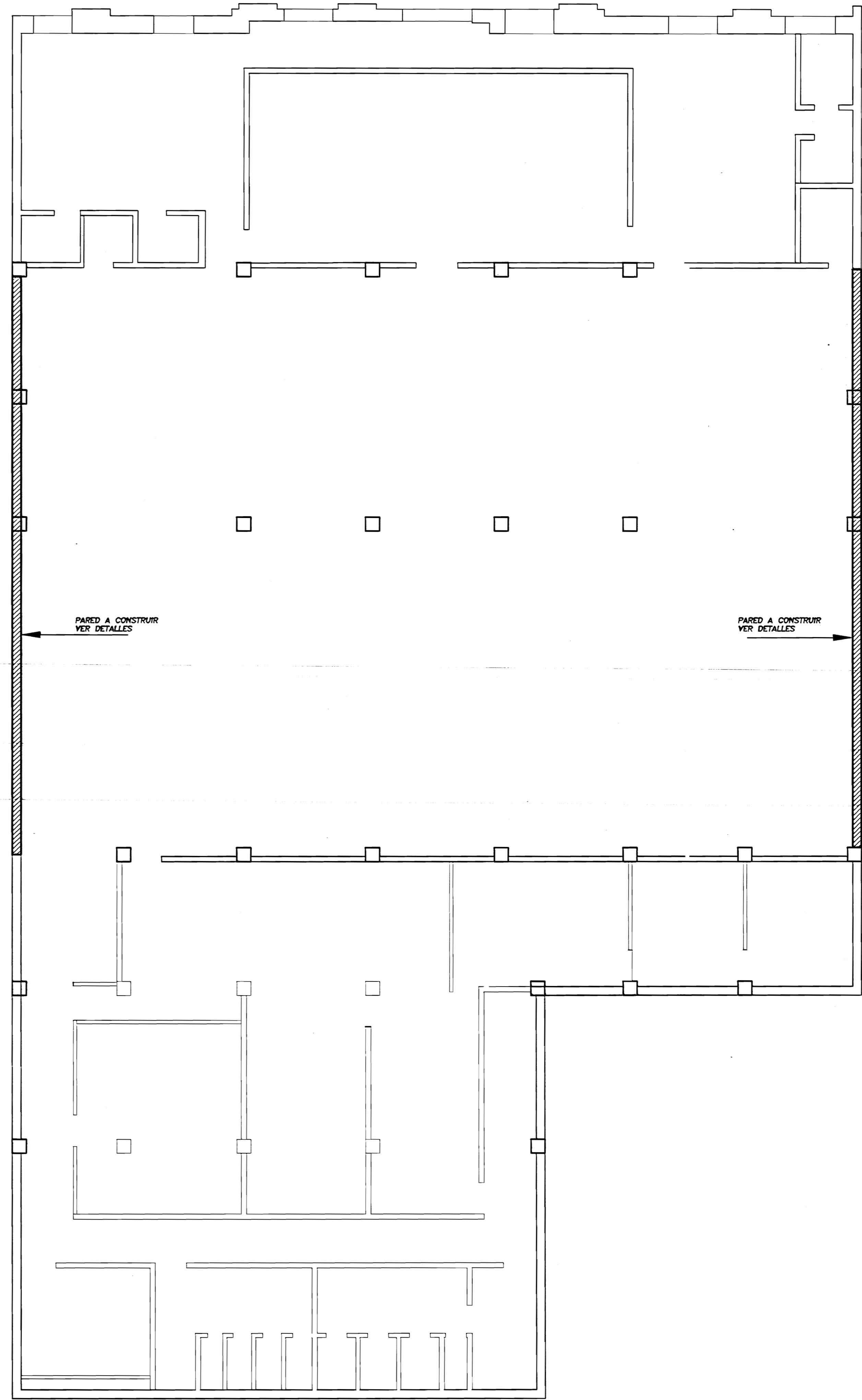

PLANTA TERCER NIVEL ESC. 1 : 75

PROYECTO		
<b>EDIFICIO ANTIGUO BANCO ANGLO</b>		
PROPIETARIO		
<b>MINIST. CULTURA JUVENTUD Y DEPORTES</b>		
DEPARTAMENTO DE PATRIMONIO ARQUITECTONICO Y CULTURAL		
PROVINCIA	CANTON	DISTRITO
1° SAN JOSE	1° SAN JOSE	1° CATEDRAL
DIRECTORA DE PATRIMONIO		
ARQ. SANDRA OUIROS		
FIRMA :	# DE RED.	
PROF. RESPONSABLE DISEÑO TECNICO		
NOMBRE :		
FIRMA :	# DE RED.	
INFE. REGISTRO PUBLICO		
PROPIEDAD :		
# DE CANTON :		
SEÑAS :		
CONTENIDO		
ESCALA	FECHA	LAMINA
INDICADA	MARZO, 2007	/